

# SPECIAL 20 24 WORLDWIDE



Das Werkzeug

# TAZOLL

GMBH

BATTERIEN & WERKZEUGE



 **Made in Germany**



Gültigkeit ab 01.03.2024 bis spätestens 28.02.2025.  
Irrtümer vorbehalten.

SWW24/DE/0

# WERKSTATTWAGEN UND WERKBÄNKE

*Assistant* **Made in Germany**

- ▶ Serie 179N – Passend für jede Anwendung: mit schmaler Breite von 785 mm bis zum XXL-Format mit einer Breite von 1.133 mm und einer Tiefe von 642 mm
- ▶ Extrem robuste Ausführung durch doppelwandige Konstruktion
- ▶ Sicheres Verriegelungs- und hochbelastbares Schubladenkonzzept
- ▶ Abgedichtete Arbeitsflächen schützen Wageninneres
- ▶ Entwickelt und produziert von HAZET „Made in Germany“



## 179N

- Kunststoff-Arbeitsfläche

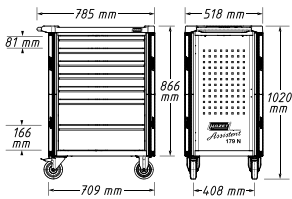

**Made in Germany**

HAZET No.	Anzahl Schubladen	EAN-No. 4000896+
179N-6	6	214570
179N-7	7	214488
179N-8	8	214587
179N-9	9	220236

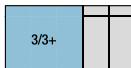

## 179NX

- Edelstahl-Arbeitsfläche

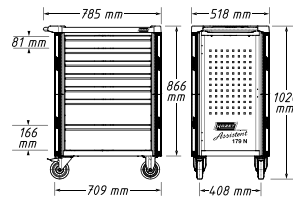

**Made in Germany**

HAZET No.	Anzahl Schubladen	EAN-No. 4000896+
179NX-6	6	215560
179NX-7	7	215577
179NX-8	8	215584

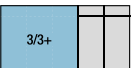

## 179NXL

- Edelstahl-Arbeitsfläche

**Breite Ausführung**

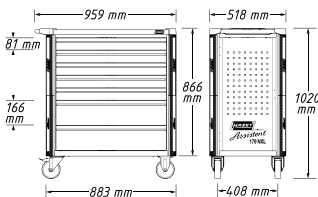

**Made in Germany**

HAZET No.	Anzahl Schubladen	EAN-No. 4000896+
179NXL-6	6	215171
179NXL-7	7	215164
179NXL-8	8	215218

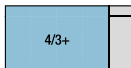

## 179NXXL

- Edelstahl-Arbeitsfläche

**Extra breite Ausführung**

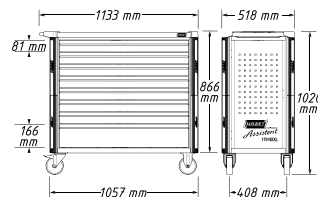

**Made in Germany**

HAZET No.	Anzahl Schubladen	EAN-No. 4000896+
179NXXL-7	7	214624
179NXXL-8	8	214778

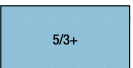

### 179NXXL-8D/3

- Extratiefer Werkstattwagen



Über 30% mehr Schubladentiefe

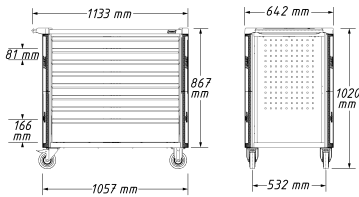

Extra breit,  
extra tief!

179NXXL-8D/3 inkl. seitlicher Tür und Steckdosenleiste

Steckdosenleiste  
inkl. 2 USB-A Ports,  
2 USB-C Ports



Made in Germany

HAZET No.	Ausstattung	Anzahl Schubladen	EAN-No. 4000896 +
179NXXL-8D	Ohne seitliche Tür und Steckdosenleiste	8	242931
179NXXL-8D/3	Inkl. seitlicher Tür und Steckdosenleiste	8	245178

### Servicewagen

- 15-fach höhenverstellbar (mittlerer Boden)
- Gesamttragkraft: 150 kg
- Traglast pro Ebene: 50 kg

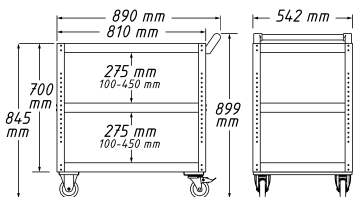

Made in Germany

167-3  
EAN-No. 4000896205332



3/3+ 3/3+

### 179NW

- Fahrbare Werkbank

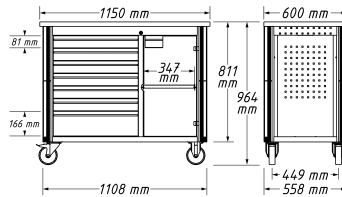

Kabeldurchlass an Rückwand ermöglicht z.B. Aufladen von Akkugeräten bei abgeschlossener Tür

Multiplex-Birke Arbeitsfläche, geölt, auswechselbar



Made in Germany

HAZET No.	Ausstattung	EAN-No. 4000896 +
179NW-7	6 flache Schubladen, 1 hohe Schwerlast-Schublade und ein Regalteil	219629
179NW-8	8 flache Schubladen und ein Regalteil	222933

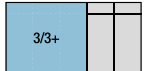

### Servicewagen

- Individuelle Befestigungsmöglichkeiten durch quadratisches Lochraster auf Seitenwänden
- 15-fach höhenverstellbar (mittlerer Boden)
- Gesamttragkraft: 150 kg
- Traglast pro Ebene: 50 kg

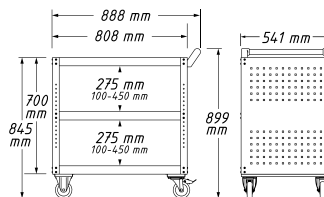

Made in Germany

167-3S  
EAN-No. 4000896207206



3/3+ 3/3+

Sie haben die Wahl zwischen unserem Werkstattwagen mit Edelstahl- oder Kunststoff-Arbeitsfläche oder der stabilen Werkbank. Wählen Sie dazu unser Sortiment: HAZET **Basis** oder **Komfort**!

**Basis Sortiment 228 Profi-Werkzeuge**

228

Inklusive

**HiPer**

6.3 1/4" 10 3/8" 12<sup>5</sup> 1/2"

163-513/122



163-526/41



**Basis Sortiment inkl. Werkstattwagen 179N-8 179N-8/228**

EAN-No. 4000896250394



163-525/40

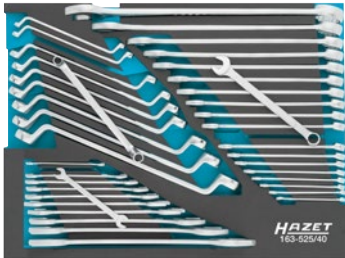

**Komfort Sortiment 314 Profi-Werkzeuge**

314

Inklusive

**HiPer**

6.3 1/4" 10 3/8" 12<sup>5</sup> 1/2"

163-513/122



**Komfort Sortiment inkl. Werkstattwagen 179N-8 179N-8/314**

EAN-No. 4000896250417



163-526/41



163-525/40

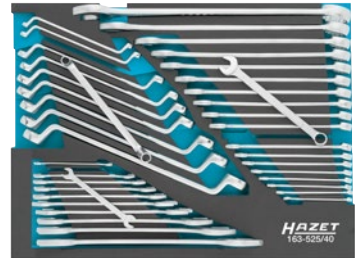

Inklusive 2128N-1



**Basis Sortiment inkl. Werkstattwagen 179NX-8 179NX-8/228**

EAN-No. 4000896250431



**Basis Sortiment inkl. Werkbank 179NW-7 179NW-7/228**

EAN-No. 4000896250479



**Komfort Sortiment inkl. Werkstattwagen 179NX-8 179NX-8/314**

EAN-No. 4000896250455



**Komfort Sortiment inkl. Werkbank 179NW-7 179NW-7/314**

EAN-No. 4000896250493



163-609/61



163-372/25



Inklusive 2128N-1



## 178N-7/147 mit 147 Profi-Werkzeugen

- Kunststoff-Arbeitsfläche

3/3	
-----	--

Inklusive  
**HiPer**  
6.3 1/4 12.5 1/2



178N-7/147  
EAN-No. 4000896205080



163-466/106



163-98/17 s 6 – 24 mm



163-95/8 s 6 x 7 – 21 x 22 mm

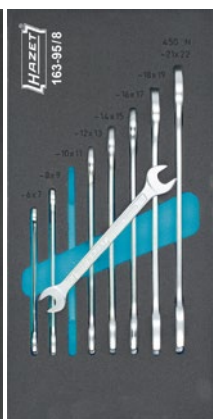

163-330/16



Arbeitsfläche aus Kunststoff, lösemittelbeständig, mit integrierten Ablagefächern  
Umrandung der Arbeitsfläche schützt Teile vor Herabfallen



179NXL-8/321 mit 321 Profi-Werkzeugen

Edelstahl-  
Arbeitsfläche  
**HAZET**  
EDELSTAHL®  
Rost  
frei

321

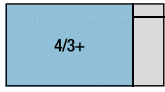

Inklusive  
**HiPer**  
6.3 1/4 10 3/8 12.5 1/2



163-549/160

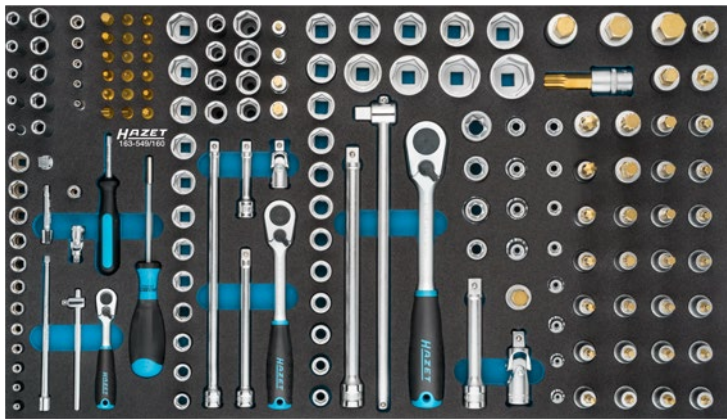

179NXL-8/321  
EAN-No. 4000896224395

163-478/40



163-480/57



163-479/26



163-522x50

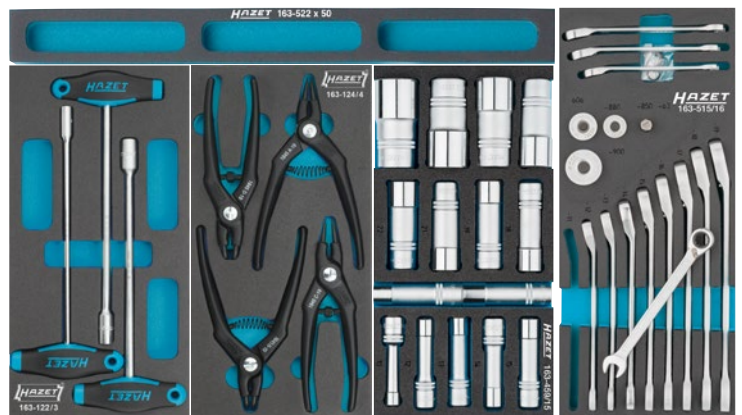

163-122/3 163-124/4 163-459/15 12.5 1/2 163-515/16

179NXL-8/440 mit 440 Profi-Werkzeugen

Von unseren Profi-Fachberatern exklusiv für euch gemacht!



163-606/259



163-528/56 s 6x7 – 34x36 mm, s 6 – 32 mm,  
 s 8 – 19 mm, s 6x7 – 24x27 mm

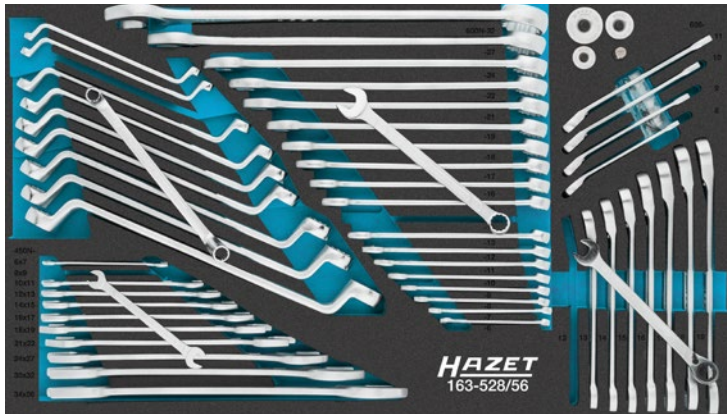

163-603/52

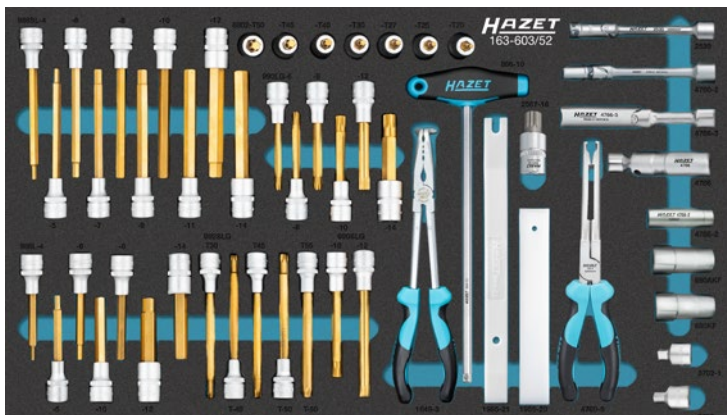

Perfekter  
Werkzeug  
Satz für  
die PKW/  
Transporter-  
Werkstatt!

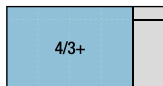

179NXL-8/440  
EAN-No. 4000896247974



Inklusive  
**HiPer**  
6.3 1/4 10 3/8 12 1/2



163-604/34



163-605/39



179NXXL-7/340 mit 340 Profi-Werkzeugen



340

5/3+

Inklusive  
**HiPer**  
6.3 1/4 10 3/8 12.5 1/2



Inklusive  
2128N-1



179NXXL-7/340

EAN-No. 4000896215072



179NXXL-7  
Made in Germany  
Extra breit: 1.133 mm

518 mm

163-481/194



163-511/4



163-480/57



163-510/8



163-478/40

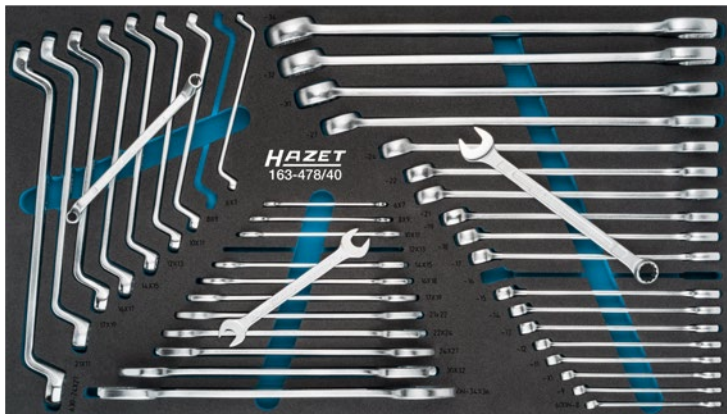

163-509/12





## 179NXXL-8/378 mit 378 Profi-Werkzeugen

5/3+

Inklusive  
**HiPer**  
6.3 1/4 10 9/8 12 1/2



Inklusive  
2128N-1



163-481/194



163-172x50

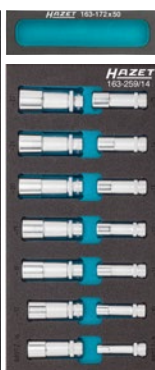

163-478/40



163-515/16

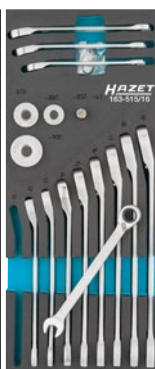

163-527/56



163-380/4

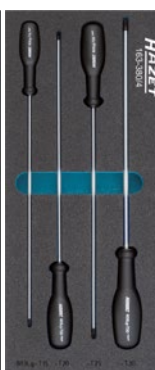

163-479/26



163-382/3

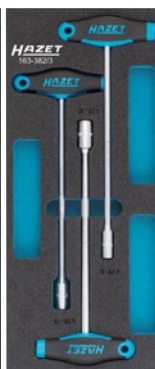

179NXXL-8  
Made in Germany  
Extra breit: 1.133 mm

179NXXL-8/378  
EAN-No. 4000896232390

### Werkstattwagen-/ Werkbank Zubehör



Weitere Infos zu dem  
Zubehör unter:  
[www.hazet.de](http://www.hazet.de)



HAZET No.	Bezeichnung
179N-33	Papierkorb inkl. Halter
161N-3D/2	Kabeltrommel inkl. Halter
161N-3D	Kabeltrommel (ohne Halter)
179N-45	Tablethalter
179N-35	Dosenhalter, für mindestens 4 Dosen
179N-46	Schlagschrauberhalter
179NW-11	Schraubstock Befestigungs Satz
179N-42	Laptop-Halter für 179N · 179NX · 179NXL · 179NXXL
179-35	Dosenhalter, für 3 Dosen
180-24	Dokumentenhalter
179N-21	Seitliche Tür für 179N · 179NX · 179NXL · 179NXXL
180-34	Papierrollenhalter
179N-40	Grundhalter für 179N · 179NX · 179NXL · 179NXXL · 179NXXL-8D
179N-26	Werkzeug-Lochwand für 179N · 179NX
179N-75	Schraubstockbefestigung für 179N · 179NX · 179NXL · 179NXXL
179NXL-26	Werkzeug-Lochwand für 179NXL
179NXXL-26	Werkzeug-Lochwand für 179NXXL
179N-21D	Seitliche Tür für 179NXXL-8D
161N-5D	Steckdosenleiste für 179NXXL-8D
179N-50	Halterung für eine L-Boxx
179N-51	Halterungs Satz für zwei L-Boxxen
179N-510	Halteboden für L-Boxx-Halter 179N-51
179ND-75	Schraubstockbefestigung für 179NXXL-8D · 179NXXL-8D/3
179N-75	Schraubstockbefestigung für 179N · 179NX · 179NXL · 179NXXL
2175N	Parallel-Schraubstock

179NXL-8-VW/243 mit 243 Profi-Werkzeugen

Edelstahl-  
Arbeitsfläche  
EDELSTAHL®  
Rost  
frei

243



4/3+

Inklusive  
**HiPer**  
6.3 1/4 12.5 1/2



179NXL-8-VW/243  
EAN-No. 4000896220250

Abgestimmtes  
Werkzeugsortiment für  
**VOLKSWAGEN • AUDI**



163-369/104 20 3/4 6.3 1/4 12.5 1/2



163-374/27

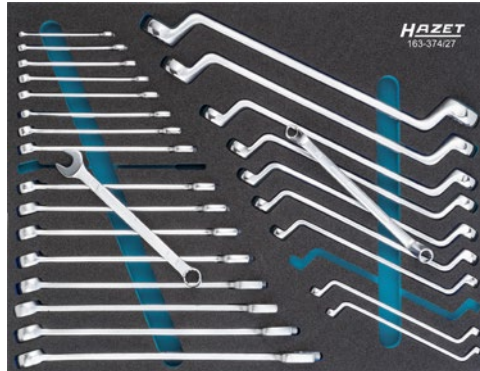

163-367/31

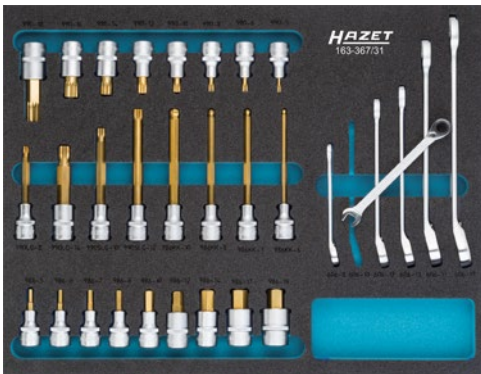

163-373/39



163-370/9

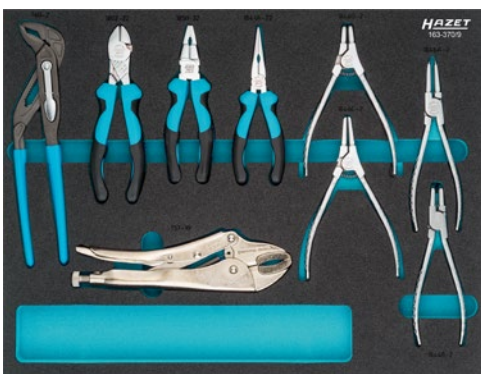

163-371/17 12.5 1/2 10 3/8



163-372/25



# 179NT-8-RAL7016/2 mit 264 Profi-Werkzeugen

• Kunststoff-Arbeitsfläche

264

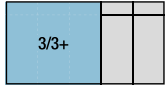

Inklusive  
**HiPer**  
6.3 1/4 12<sup>5</sup> 1/2



179NT-8-RAL7016/2

EAN-No. 4000896220281

## Abgestimmtes Werkzeugsortiment für BMW



163-105/90-BMW



163-104/77-BMW



163-106/33-BMW

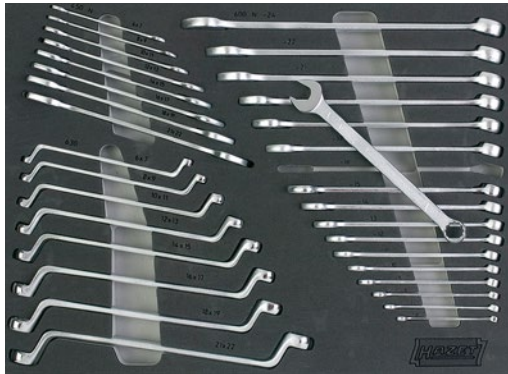

163-109/18-BMW



163-108/9-BMW

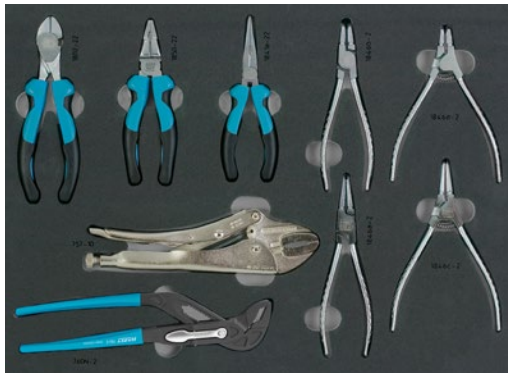

163-107/31-BMW



**Inkl. Seitentür!**

Ring-Maulschlüssel  
600 N  
s27 · 30 · 32 mm



Krallengreifer  
1975  
Länge: 540 mm

Magnetischer  
Sucher 1976-2  
Länge: 475 mm

Verlängerung  
918-23  
Länge: 575 mm



## WERKZEUGTASCHEN FÜR HANDWERKER

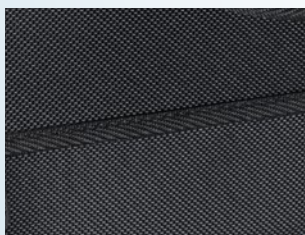

**Ultimative Werkzeugtasche für Profis:** Robuste Außenhülle aus hochfestem Polyester, entwickelt für harte Baustellenbedingungen



**Komfortabler Transport:** Spezieller Trageriemen mit breitem, gepolstertem Schultergurt minimiert das Tragegewicht und verhindert unangenehmen Druck



**Organisiertes System:** Einzelne Fächer für jedes Werkzeug ermöglichen schnellen Zugriff und einfaches Einschieben

## Werkzeugtasche groß, mit 89 Profi-Werkzeugen



470 x 310 x 300 mm  
(Länge x Höhe x Breite)



### Robuste Bauweise

Widerstandsfähiger Innenboden und äußere Hülle für perfekten täglichen Einsatz in anspruchsvollen Umgebungen

89

**NEU!**

191T-2/89

EAN-No. 4000896259984



HAZET No.	Bezeichnung	
2140-50	Schlosserhammer BluGuard	1
1850VDE-33	Kombi-Zange · schutzisoliert	1
1803VDE-22	Seitenschneider · schutzisoliert	1
1841aVDE-22	Flachrund-Zange · schutzisoliert	1
1860VDE-11	Abisolier-Zange · schutzisoliert	1
839-1	Phasenprüfer	1
810VDE-25	Elektriker-Schraubendreher · schutzisoliert 0.4 x 2.5 mm	1
810VDE-30	Elektriker-Schraubendreher · schutzisoliert 0.5 x 3 mm	1
810VDE-35	Elektriker-Schraubendreher · schutzisoliert 0.6 x 3.5 mm	1
810VDE-40	Elektriker-Schraubendreher · schutzisoliert 0.8 x 4 mm	1
810VDE-PH1	Elektriker-Schraubendreher · schutzisoliert PH1	1
810VDE-PH2	Elektriker-Schraubendreher · schutzisoliert PH2	1
810VDE-PH3	Elektriker-Schraubendreher · schutzisoliert PH3	1
810VDE-T20	Elektriker-Schraubendreher · schutzisoliert T20	1
810VDE-T25	Elektriker-Schraubendreher · schutzisoliert T25	1
810VDE-T30	Elektriker-Schraubendreher · schutzisoliert T30	1
2200SC-2	SmartCase Steckschlüssel Satz	50

HAZET No.	Bezeichnung	
1981	Klein-Metallsäge	1
2154-40	Wasserwaage 40 cm	1
2154-200	Gliedemaßstab	1
824-6	Malerspachtel	1
762-26	Zangenschlüssel	<b>NEU!</b> 1
2105LG/9H	Winkelschraubendreher Satz	9
4617-1	Schaltstrahrschlüssel	1
731-2	Flachmeißel	1
730-7	Flachmeißel	1
2156VDE-2	Kabel- und Abisoliermesser · schutzisoliert	1
197-73/5	Gipsbecher Satz	5
191T-2L	Werkzeugtasche groß, leer	1

HAZET No.	Bezeichnung	EAN-No. 4000896 +
191T-2L	Werkzeugtasche groß, leer	<b>NEU!</b> 258505



**Praktischer Zusatzraum:** Zusätzliches Fach im vorderen Bereich der Tasche für sichere Aufbewahrung von Plänen und Papieren



**Optimierung der Arbeitsabläufe:** Ideale Tasche für professionelle Handwerker, um Effizienz und Organisation auf der Baustelle zu maximieren



**Benutzerfreundlichkeit:** Schnelles und griffbereites Verstauen, der am häufigsten benötigten Werkzeuge im Innenbereich

## Werkzeugtasche klein, mit 51 Profi-Werkzeugen



430 x 285 x 190 mm  
(Länge x Höhe x Breite)

51 **NEU!**

191T-1/51  
EAN-No. 4000896260003



HAZET No.	Bezeichnung	
1981	Klein-Metallsäge	1
2157-1	Klappmesser	1
811/6	Schraubendreher Satz	6
839-1	Phasenprüfer	1
2304SH-2	SmartHolder mit 16 Bits - kurz	16
2304SH-12	SmartHolder mit 8 Bits - lang	8
2100/6H	Winkelschraubendreher Satz	6

HAZET No.	Bezeichnung	
811BH	Einsteck-Bithalter	1
1859SPC/3	Zangen Satz	3
2140-40	Schlosserhammer BluGuard	1
2154-200	Gliedermaßstab	1
824-6	Malerspachtel	1
197-73/5	Gipsbecher Satz	5
191T-1L	Werkzeugtasche klein, leer	1

HAZET No.	Bezeichnung	EAN-No.	
191T-1L	Werkzeugtasche klein, leer	258482	<b>NEU!</b>

## Werkzeug Satz in L-Boxx

83

Inkl. SmartCase 2200SC-1



**L-BOXX**

190L-136/83  
EAN-No. 4000896243303



## Latthammer

• Hammerkopf Gewicht: 600 g

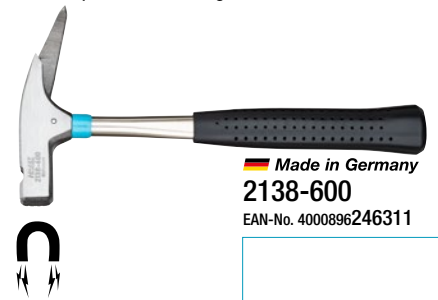

Made in Germany  
2138-600  
EAN-No. 4000896246311

## Balken-Zuggerät



Made in Germany  
1774-1  
EAN-No. 4000896180578

- Spannweg: 115 mm
- Gesamtbreite: 440 mm
- Knarrenlänge: 275 mm

**ENTWICKELT UND PRODUZIERT  
VON HAZET**

**Made in Germany**



## Zangenschlüssel

- Kompakt und zugleich hochbelastbar
- In vier unterschiedlichen Längen: 125 · 150 · 180 · 260 mm
- Komfortabel – dank Schnellverstellung mit bewährter HAZET Tipp-/Step-Hebelfunktion
- Einhand-Voreinstellung möglich
- Dauerhafte laserbeschriftete Skalierung zur einfachen Einstellung und Ablesbarkeit
- Hohe Korrosionsbeständigkeit durch verchromte, leicht zu reinigende Zangenschenkel
- Hochbelastbare Zangenschenkel aus einsatzvergütetem Chrom-Vanadium Stahl
- Angenehme Haptik durch doppelte Tauchbeschichtung – liegt gut in der Hand
- Feiner Rastabstand ermöglicht jede Schlüsselweite im Spannungsbereich

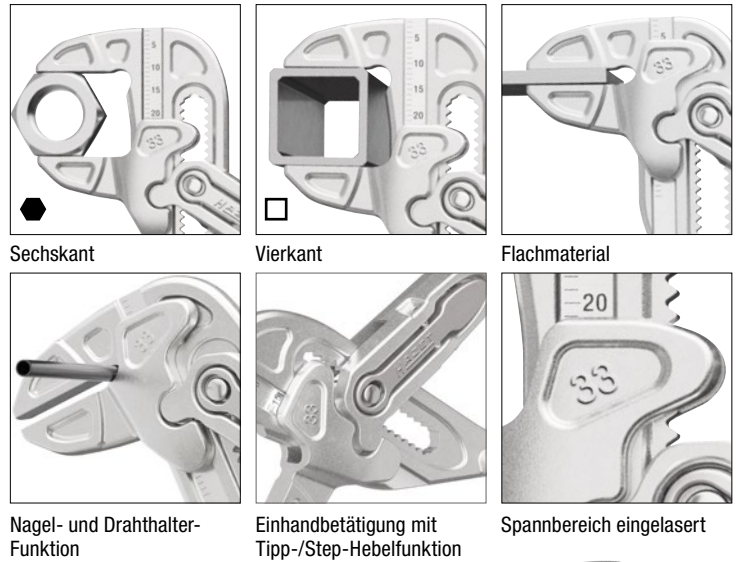

Sechskant

Vierkant

Flachmaterial

Nagel- und Drahthalter-Funktion

Einhandbetätigung mit Tipp-/Step-Hebelfunktion

Spannbereich eingelasert

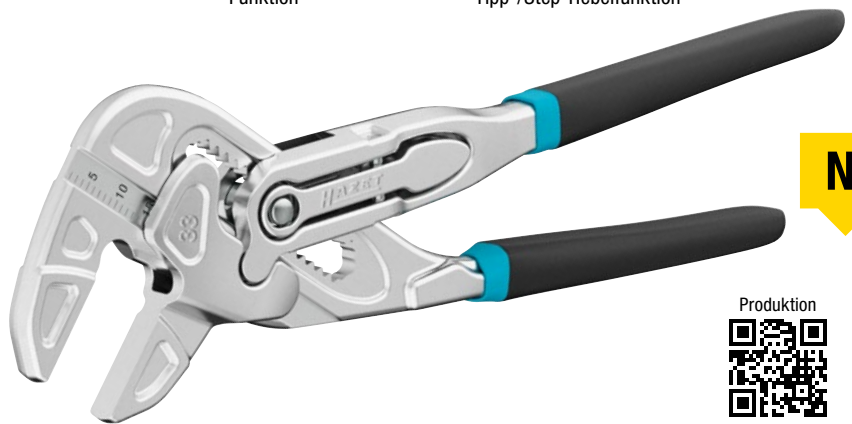

**NEU!**



### Beispiel 762-15

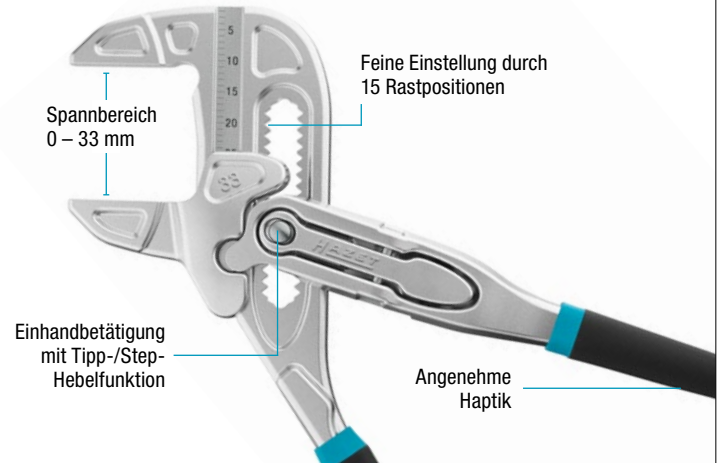

**Made in Germany**

HAZET No.	Länge mm	Rastabstand mm	Anzahl Rastpositionen	Spannbereich mm	EAN-No. 4000896 +
762-12	125	2	12	26	249800
762-15	150	2	15	33	249640
762-18	180	2	19	42	249787
762-26	260	2.5	20	56	249664

### Schonbacken

- Inhalt: 3 Paar

**Made in Germany**

762-018/6	Schonbacken für Zangenschlüssel 762-18	259861
762-026/6	Schonbacken für Zangenschlüssel 762-26	259885

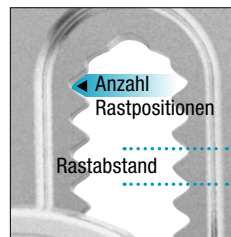

**ENTWICKELT UND PRODUZIERT VON HAZET**  
**Made in Germany**

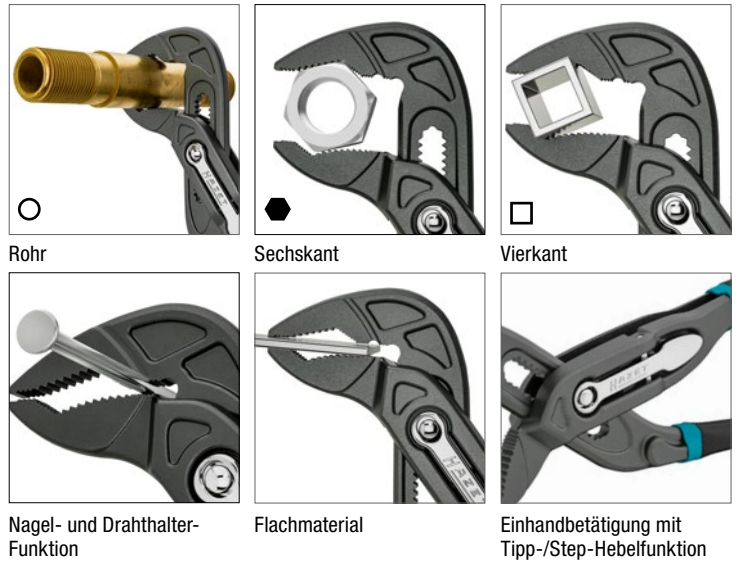

**Universal-/ Wasserpumpenzangen**

- Kompakt und zugleich hochbelastbar
- In vier unterschiedlichen Längen: 125 · 150 · 180 · 260 mm
- Komfortabel – dank Schnellverstellung mit bewährter HAZET Tipp-/Step-Hebelfunktion
- Hohe Standzeit durch extrem harte Maulverzahnung mit zusätzlich induktiver Härtung
- Mehr Kraft dank gegen die Drehrichtung versetzter Zähne
- Exakte Rastung mit Hilfe laser- geschnittener Verzahnung
- Hochbelastbare Zangenschenkel aus einsatzvergütetem Chrom-Vanadium Stahl
- Phosphatierte Oberfläche
- Angenehme Haptik durch doppelte Tauchbeschichtung – liegt gut in der Hand
- Feiner Rastabstand ermöglicht jede Schlüsselweite im Spannungsbereich



**NEU!**



**Made in Germany**

HAZET No.	Länge mm	Rastabstand mm	Anzahl Rastpositionen	Spannbereich mm	EAN-No. 4000896 +
760-12	125	2	13	● 27 ○ 32	249749
760-15	150	2	14	● 34 ○ 38	249688
760-18	180	2	17	● 36 ○ 42	249763
760-26	260	2.5	17	● 50 ○ 52	249701

## HAZET COLORCODE

Garantiert schnelles Auffinden des Profils durch auffällige HAZET Farbcodierung (Colorcode) auf jedem Bit



## 1/4" SmartHolder

### 1/4" SmartHolder mit 39 Werkzeugen

- 18 Bits kurz 25 mm:
  - s 0.6 x 4.5 mm
  - PH1 · PH2 · PH3, PZ1 · PZ2 · PZ3
  - s 3 · 4 · 5 · 6 · 8 mm
  - T10 · T15 · T20 · T25 · T30 · T40
- 6 Bits lang 50 mm:
  - PZ1 · PZ2
  - s 4 · 5 mm
  - T20 · T25
- 6 Steckschlüssel-Einsätze, Sechskant:
  - s 5.5 · 7 · 8 · 10 · 12 · 13 mm
- Mini Vollstahl Feinzahn-Umschaltknarre
- Bithalter mit Magnet
- Adapter
- Adapter →



39

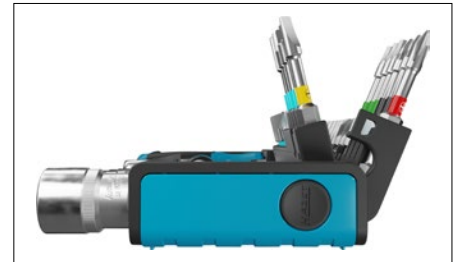

Inkl. Mini Vollstahl Feinzahn-Umschaltknarre 863MB

2300SH-1  
EAN-No. 4000896246588



reddot winner 2023



## 1/4" SmartHolder mit 16 Bits, kurz 25 mm

- s 0.5 x 4 · 1.2 x 6.5 mm
- PH1 · PH2 · PH3
- s 3 · 4 · 5 · 6 mm
- T10 · T15 · T20 · T25 · T27 · T30 · T40



2304SH-1  
EAN-No. 4000896250677

16

- s 0.4 x 1.5 · 0.5 x 4 · 1.2 x 6.5 mm
- PZ1 · PZ2 · PZ3
- s 3 · 4 · 5 · 6 mm
- T10 · T15 · T20 · T25 · T30 · T40



2304SH-2  
EAN-No. 4000896250653

16

- T6 · T7 · T8 · T9 · T10 · T15 · T20 · T25 · T27 · T30 · T40
- T10H · T15H · T20H · T25H · T30H



2304SH-3  
EAN-No. 4000896250639

16

## 1/4" SmartHolder mit 8 Bits, lang 50 mm

- PH1 · PH2
- s 3 · 4 · 5 mm
- T15 · T20 · T25



2304SH-11  
EAN-No. 4000896250615

8

- 0.8 x 5.5 mm
- PZ1 · PZ2
- s 4 · 5 · 6 mm
- T20 · T25



2304SH-12  
EAN-No. 4000896250592

8

- T10 · T15 · T25 · T27 · T30 · T40
- T20 (2x)



2304SH-13  
EAN-No. 4000896250578

8



1/4" SmartCase

1/4" Bit und Winkelschraubendreher Satz

69



2200SC-1  
EAN-No. 4000896239252



1/4" Bit und Winkelschraubendreher Satz,  
TORX® Innensechskant

73



2200SC-31  
EAN-No. 4000896244539

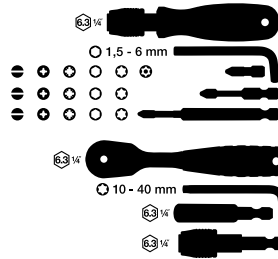

1/4" Steckschlüssel und Bit Satz

50



2200SC-2  
EAN-No. 4000896239603

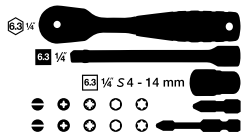

1/4" Steckschlüssel und Bit Satz

59



2200SC-32  
EAN-No. 4000896244546

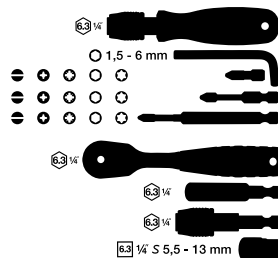

1/4" Bit Satz

96



2200SC-3  
EAN-No. 4000896244522





## SMARTRAIL – LANGLEBIGE, ROBUSTE DREHVERRIEGELUNG FÜR FESTEN SITZ UND SOFORTIGEN ZUGRIFF!

- ▶ Magnetische Unterseite gewährleistet perfekten Halt auf allen magnetischen Flächen, z.B. an Werkstattwagen, Werkzeugwänden, Maschinen, Hebebühnen und in Schubladen
- ▶ Flexible Kunststoffsteckleiste mit 1/4" oder 1/2" Vierkantaufnahmen
- ▶ Leicht abwischbares Material und angenehme Haptik
- ▶ Sicher fixiert im arretierten Zustand: zur Entnahme Steckschlüsseinsatz nach links drehen
- ▶ Inkl. robuster Metallöse zum Aufhängen, z.B. an einem Haken

### 1/4" SmartRail

#### 1/4" Steckplätze (7x), leer

- Maße: 245 x 37.4 x 29.2 mm



Made in Germany  
**850SR-7**  
EAN-No. 4000896249626

### 1/2" SmartRail

#### 1/2" Steckplätze (5x), leer

- Maße: 245 x 37.4 x 29.2 mm



Made in Germany  
**900SR-5**  
EAN-No. 4000896244508

### 1/2" SmartRail

#### 1/2" Steckplätze (8x), leer

- Maße: 365 x 37.4 x 29.2 mm



Made in Germany  
**900SR-8**  
EAN-No. 4000896244515

#### 1/4" Sechskant, lang 50 mm

- s 5.5 · 6 · 7 · 8 · 10 · 12 · 13 mm



Made in Germany  
**850LG-SR/7**  
EAN-No. 4000896250691

#### 1/2" Schlag-, Maschinenschrauber Steckschlüsseinsatz

- Kunststoff-Hülse zum Schutz der Felge
- s 17 mm (3x) · 19 mm (2x)

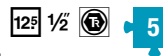

Made in Germany  
**903SLG-SR/5**  
EAN-No. 4000896245253

#### 1/2" Vielzahn, kurz

- s M5 · M6 · M8 · M10 · M12 · M14 · M16 · M18



Made in Germany  
**990-SR/8**  
EAN-No. 4000896245352



Weitere SmartRail Kombinationen unter [www.hazet.de/smartrail](http://www.hazet.de/smartrail)

### 1/4" Mini Bit Akku-Schrauber Satz

- Max. Lösemoment: 4,5 Nm
- Vibrationsbeschleunigung: 180 m/s<sup>2</sup>
- Umdrehungen/min.: 180

**Inhalt:**

- 4 Bits lang, 50 mm:
  - PZ1 · PZ 2
  - s 4 mm
  - T20
- Ladekabel: 1,5 m
- Passendes Holster



**HAZET**  
**ION**

9230B-1  
EAN-No. 4000896250820

### 1/4" Doppel Bithalter mit T-Griff

- Gesamtlänge: 97 mm
- Klingenlänge: 7,5 mm und 63 mm



**Made in Germany**  
**866BH-4**  
EAN-No. 4000896249329

### 1/4" Teleskop Bithalter mit T-Griff

- Gesamtlänge: 241 – 394 mm
- Klingenlänge: 205 – 358 mm



**Made in Germany**  
**866BH-14**  
EAN-No. 4000896249336

### 1/4" Steckgriff mit T-Griff

6.3 1/4"

**Kurze Ausführung**

- Länge: 134 mm
- Klingenlänge: 100 mm



866-4  
EAN-No. 4000896242979

6.3 1/4"

**Lange Ausführung**

- Länge: 300 mm
- Klingenlänge: 266 mm



866-10  
EAN-No. 4000896241842



### 1/4" Bit Satz

								s 0.6 x 4.5 · 0.8 x 5.5 · 1 x 6 mm
								PH 1 (3x) · PH 2 (3x) · PH 3
								PZ 1 (3x) · PZ 2 (3x) · PZ 3
								s 3 · 4 · 5 · 6 mm
								T10 · T15 (2x) · T20 (2x) · T25 (2x) · T27 · T30 (2x) · T40 (2x)
								T20H · T30H
								Bit Adapter

2240N/36  
EAN-No. 4000896187614



### 1/4" Bit Satz

								s 0.5 x 4 · 0.6 x 4.5 · 0.8 x 5.5 · 1 x 6 mm
								PH1 (4x) · PH2 (4x) · PH3 (2x)
								PZ1 (3x) · PZ2 (3x) · PZ3
								s 2 · 2.5 · 3 · 4 · 5 · 6 mm
								T6 · T7 · T8 · T9 · T10 · T15 (2x) · T20 (2x) · T25 (2x) · T27 (2x) · T30 (2x) · T40 (2x)
								T10H · T15H · T20H · T25H · T27H · T30H
								Bit Adapter

2240N/51  
EAN-No. 4000896187607

### 1/4" Bit Ratschen-Schraubendreher mit integriertem Magazin

Inkl. Verlängerung (80 mm) 810R-2



### Satz inkl. 12 Bits

								0.5 x 4.0 · 1.2 x 6.5 mm
								PH1 · PH2
								PZ1 · PZ2
								s 4 · 5 · 6 mm
								T15 · T20 · T25

810R-3  
EAN-No. 4000896239658

### Satz inkl. 12 Bits

								0.8 x 5.5 mm
								PH1 · PH2
								s 3 · 4 · 5 · 6 mm
								T15 · T20 · T25 · T27 · T30

810R-4  
EAN-No. 4000896239665



**HAZET Colorcode System und Größenangabe auf dem Griff:** die unterschiedlichen Abtriebe sind nach einer Farbcodierung aufgeschlüsselt. Diese Farben ergänzen die Größenangaben auf dem Griff und erleichtern das schnelle Auffinden des gewünschten Schraubendrehers

**NEU!**

## NEUE SCHRAUBEN-DREHER FAMILIE IM EINHEITLICHEN DESIGN

Aus den Schraubendreher Serien 803 und 810 entsteht eine neue Produktfamilie: die Serie 811. Sie führt alles Innovative und Praktische der beiden bisherigen Serien zusammen.

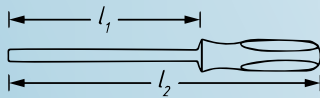

### Schlitz

HAZET No.	Klinge mm	$l_1$ mm	$l_2$ mm	EAN-No. 4000896+
811-20	0.4x2	60	145	258529
811-25	0.4x2,5	75	160	258543
811-30	0.5x3	80	165	258567
811-35	0.5x3,5	100	185	258581
811-40	0.8x4	100	185	258604
811-55	1.0x5.5	125	230	258628
811-65	1.2x6.5	150	265	258642
811-80	1.2x8	150	265	258666
811-100	1.6x10	175	290	258680
811LG-55	1.0x5,5	300	415	258703



### TORX®

HAZET No.	Klinge mm	$l_1$ mm	$l_2$ mm	EAN-No. 4000896+
811-T6	T6	60	145	258840
811-T7	T7	60	145	258864
811-T8	T8	60	145	258888
811-T9	T9	60	145	258901
811-T10	T10	80	165	258925
811-T15	T15	80	165	258949
811-T20	T20	100	185	258963
811-T25	T25	100	205	258987
811-T27	T27	115	220	259007
811-T30	T30	115	230	259021



### Phillips

HAZET No.	Klinge mm	$l_1$ mm	$l_2$ mm	EAN-No. 4000896+
811-PH0	PH0	60	145	258727
811-PH1	PH1	80	185	258741
811-PH2	PH2	100	215	258765
811-PH3	PH3	150	265	258789



### TORX® Extra lang

HAZET No.	Klinge mm	$l_1$ mm	$l_2$ mm	EAN-No. 4000896+
811LG-T15	T15	250	335	259045
811LG-T20	T20	250	335	259069
811LG-T25	T25	250	355	259083
811LG-T30	T30	250	365	259106



### Pozidriv

HAZET No.	Klinge mm	$l_1$ mm	$l_2$ mm	EAN-No. 4000896+
811-PZ1	PZ1	80	185	258802
811-PZ2	PZ2	100	215	258826



### Steckschlüssel, flexibel

HAZET No.	Klinge mm	$l_1$ mm	$l_2$ mm	EAN-No. 4000896+
811F-6	6	150	255	259342
811F-7	7	150	255	259366
811F-8	8	150	255	259380



**Kein ungewolltes Wegrollen**  
dank spezieller Bauform



**Schlagkappe im Griff:** Für den härteren Einsatz verfügen die Schraubendreher 811S über eine Schlagkappe aus robustem Metall. Sie gewährleistet eine kraftschlüssige Übertragung von Hammerschlägen auf die Spitze des Schraubendrehers



**Lasermarkierung auf der Klinge:** Die Länge und die Art des Abtriebes sowie die Artikelnummer sind auf der Klinge gelasert, was eine dauerhafte klare Identifizierung des richtigen Werkzeugs ermöglicht



**Ordnung in der Werkstatt:** Ein Aufhängeloch im Griff ermöglicht es, den Schraubendreher einfach an einem Haken an der Werkstattwand zu befestigen

**NEU!**



**ZWEIFARBIGER GRIF = DREI KUNSTSTOFFE**

Drei unterschiedliche Kunststoffe, die handfreundlich und angenehm beim Arbeiten sind.

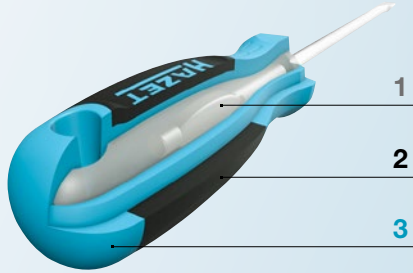

**Optimale Power und Grip**

Harter Kern hält die Klinge extra-fest in Position, so dass beim Schrauben das maximale Drehmoment erreicht werden kann

Weiche Komponente gewährleistet einen sehr guten Grip auch unter schweren Arbeitsbedingungen sowie bei schmierenden Oberflächen (Öle, Fette)

Harte Komponente (sehr robust) gibt die perfekte Form, Stabilität und ein Premium-Gefühl bei jedem Schraubvorgang



**Schraubendreher, kurz**

HAZET No.		Klinge mm	l <sub>1</sub> mm	l <sub>2</sub> mm	EAN-No. 4000896 +
811K-35	☉	0.6x3.5	25	85	259427
811K-55	☉	1.0x5.5	25	85	259441
811K-80	☉	1.2x8.0	25	85	259465
811K-PH1	☀	PH1	25	85	259489
811K-PH2	☀	PH2	25	85	259502

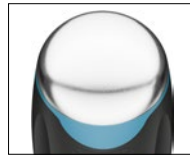

Integrierte Stahlkappe



Klinge mit 6-kant-Ansatz



**Mit Schlagkappe**

HAZET No.		Klinge mm	l <sub>1</sub> mm	l <sub>2</sub> mm	EAN-No. 4000896 +
811S-45	☉	0.8x4.5	75	175	259120
811S-55	☉	1.0x5.5	100	200	259144
811S-70	☉	1.2x7	125	235	259168
811S-PH1	☀	PH1   80	80	180	259182
811S-PH2	☀	PH2   100	100	210	259205
811S-PH3	☀	PH3   150	150	260	259229



**Elektronik Schraubendreher**

HAZET No.		Klinge mm	l <sub>1</sub> mm	l <sub>2</sub> mm	EAN-No. 4000896 +
811EL-015	☉	0.23x1.5	60	153	259526
811EL-02	☉	0.4x2.0	60	153	259540
811EL-025	☉	0.4x2.5	75	168	259564
811EL-03	☉	0.5x3.0	75	168	259588
811EL-PH00	☀	PH00	60	153	259601
811EL-PH0	☀	PH0	60	153	259625
811EL-PH1	☀	PH1	60	153	259649
811EL-T5	☘	T5	60	153	259663
811EL-T6	☘	T6	60	153	259687
811EL-T7	☘	T7	60	153	259700
811EL-T8	☘	T8	60	153	259724
811EL-T9	☘	T9	60	153	259748
811EL-T10	☘	T10	60	153	259762
811EL-T15	☘	T15	80	173	259786



**1/4" Steckgriff**

HAZET No.		Klinge mm	Griffgröße	Gesamtlänge	EAN-No. 4000896 +
811-UK	⬡ 1/4"	L40	70	110	259328



Schlitz / Phillips Satz **6**



**811/6**  
EAN-No. 4000896258383



4 x		0.5x3.0 · 0.8x4.0 · 1.0x5.5 · 1.2x6.5 mm
2 x		PH 1 · PH 2

TORX® Satz **6**



**811T/6**  
EAN-No. 4000896258406



6 x		T10 · T15 · T20 · T25 · T27 · T30
-----	--	-----------------------------------

Satz mit Schlagkappe **5**



**811S/5**  
EAN-No. 4000896258420



3 x		0.8x4.5 · 1.0x5.5 · 1.2x7 mm
2 x		PH 1 · PH 2



Elektronik Schraubendreher, TORX® Satz **7**



**811EL-T/7**  
EAN-No. 4000896259922



7 x		T5 · T6 · T7 · T8 · T9 · T10 · T15
-----	--	------------------------------------

Elektronik Schraubendreher Satz **7**



**811EL/7**  
EAN-No. 4000896259908



4 x		0.23x1.5 · 0.4x2 · 0.4x2.5 · 0.5x3 mm
3 x		PH00 · PH1 · PH2

**1/4" Bithalter**



**811BML**  
EAN-No. 4000896259243

$l_2$	mm
	205

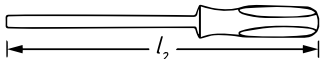

**811BM**  
EAN-No. 4000896259946

$l_2$	mm
	115



**EJECT 811BH**  
EAN-No. 4000896259267

$l_2$	mm
	136



**Klein 811BMK**  
EAN-No. 4000896259281

$l_2$	mm
	80



**Kurz 811KBM**  
EAN-No. 4000896259403

$l_2$	mm
	70

**EJECT**

- Aufnahme der Bits ohne Betätigung der Hülse – Bit kann auch im verriegelten Zustand eingeschoben werden
- Entnahme des Bit geschieht durch einfaches Nach-vorne-Schieben – schneller Bitwechsel mit nur einer Hand
- Starker Dauermagnet zum sicheren Festhalten der Bits



**EJECT, klein 811BHK**  
EAN-No. 4000896259304

$l_2$	mm
	101

### Ring-Maulschlüssel Satz

- Bis zu 70 % über DIN
- Schlanke Köpfe
- Ringschlüsselkopf 15° abgewinkelt
- Oberfläche: verchromt, Kopf poliert



10

Made in Germany  
600SPC/10  
EAN-No. 4000896118465

s 8 · 10 · 12 · 13 · 14 · 15 · 16 · 17 · 18 · 19 mm



### Knarren Ring-Maulschlüssel Satz

- Knarrenfunktion mit Einhandumschaltung
- Feinverzahnt, 72 Zähne · Betätigungswinkel 5° · 13° abgewinkelt
- Oberfläche: verchromt

5



606/5  
EAN-No. 4000896177998

s 8 · 10 · 13 · 17 · 19 mm



16

Made in Germany  
600SPC/16  
EAN-No. 4000896186235

s 7 · 8 · 9 · 10 · 11 · 12 · 13 · 14 · 15 · 16 · 17 · 18 · 19 · 21 · 22 · 24 mm

### 1/4", 3/8", 1/2", 3/4" Adapter Satz

- Mit Kugelsicherung

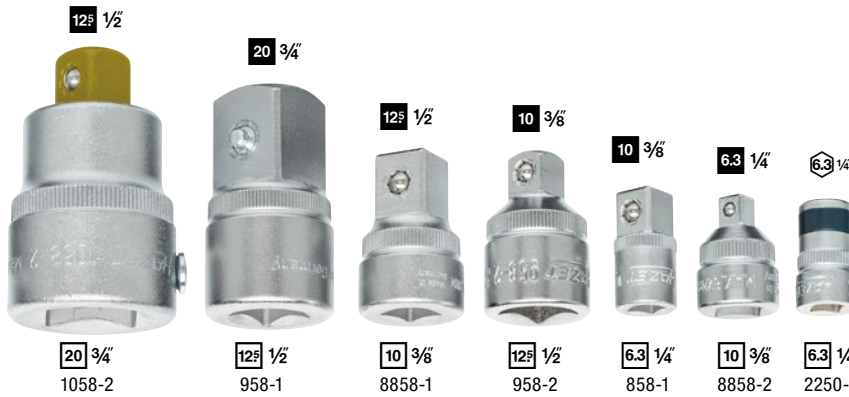

Made in Germany  
958/7  
EAN-No. 4000896204595

20 3/4  
1058-2

12.5 1/2  
958-1

10 3/8  
8858-1

12.5 1/2  
958-2

6.3 1/4  
858-1

10 3/8  
8858-2

6.3 1/4  
2250-1



7

### Schnellspan Abzieher Satz

- Im Verkaufsständer

5



5-teiliger Satz:

	sb mm	st mm
1750-9	100	80
1750-11	135	80
1750-14	135	135
1750-19	185	160
1750-26	260	220

1750/5  
EAN-No. 4000896251476

### Schnellspan Abzieher

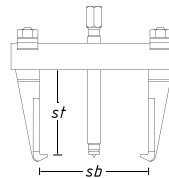

- Massive Vollstahlbrücke
- Geschmiedete Arme



1750-34  
EAN-No. 4000896250042

sb mm	st mm	Spindel mm
345	260	M 27 x 2 x 377



1750-44  
EAN-No. 4000896250134

sb mm	st mm	Spindel mm
440	260	M 27 x 2 x 377

## SCHUTZISOLIERTE HOCHVOLT WERKZEUGE

1000 V

- ▶ Für sichere und gefahrenfreie Arbeit
- ▶ Für den Einsatz bis 1000 Volt
- ▶ Prüfung nach IEC 60900
- ▶ Spezielle HAZET 1000 V Schutzisolierung: zweifarbige Mehrschicht-Sicherheitsisolierung, außen eine rote und innen eine gelbe Isolierungsschicht

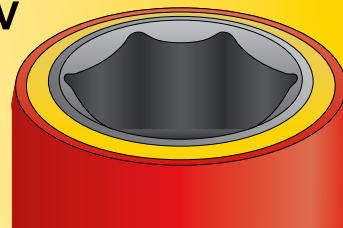

### 3/8" HiPer Feinzahn-Umschaltknarre – schutzisoliert

10 3/8"

- 90 Zähne, kleiner Betätigungswinkel von nur 4°
- Lösungssichere Arretierung der Steckschlüsseleinsätze
- Schnelle Freigabe des aufgesteckten Werkzeuges durch Drücken des Löseknopfes
- Erhöhung der Lebensdauer durch Einsatz modernster Schmierstoffe im Knarrenmechanismus
- Rastfunktion des Hebels bietet Schutz gegen ungewolltes Umschalten
- Ergonomischer Umschalthebel und Löseknopf
- Oberfläche: schutzisoliert
- IEC 60900
- Schutzisolierung bis 1000V
- Für Handbetätigung

**NEU!**



Made in Germany

8816HPKV

EAN-No. 4000896239184

1000 V

**HiPer**  
HIGH PERFORMANCE  
**DAS ORIGINAL**  
MADE IN GERMANY

### 179NX-7-RAL3020 mit 70 schutzisolierten Profi-Werkzeugen

70



Edelstahl-Arbeitsfläche  
**Edelstahl**  
Rostfrei

3/3+

Sortiment



Made in Germany  
785 mm  
518 mm

179NX-7/70KV

EAN-No. 4000896235483

163-545/41

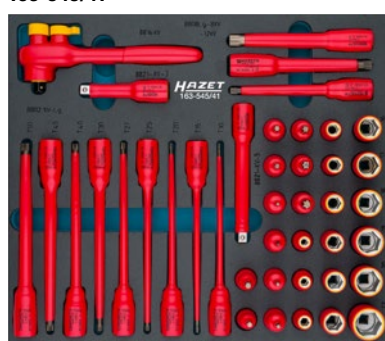

163-172x50

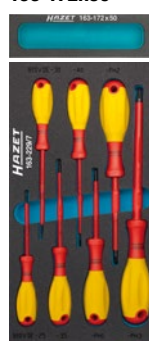

163-542/18



163-172x50



163-229/7

163-226/4

### 3/8", 1/2" Hochvolt Drehmomentschlüssel, schutzisoliert

- Kalibrierbar
- Lange Lebensdauer – Hohe Genauigkeit
- Rechts- / Linksauslösung innerhalb der angegebenen Toleranz
- Justierung, mögliche Reparaturen mit Demontage/ Montage der KV Drehmomentschlüssel nur im HAZET Service-Center



Made in Germany

HAZET No.	Abtrieb	Nm Bereich	Auslöse-Genauigkeit %	l mm	EAN-No. 4000896 +
5108KV	10 3/8"	2 – 10	6	275	235421
5109KV	10 3/8"	5 – 25	4	305	235445
5121KV	12 1/2"	20 – 120	4	420	233397



### 3/8" Hochvolt Werkzeug Satz, schutzisoliert

- Gemeinsame Entwicklung mit einem der führenden Automobil-Hersteller und in Abstimmung mit TÜV-Süd
- Oberfläche: schutzisoliert



**Für Hybrid- und Elektrofahrzeuge!**



150/52  
EAN-No. 4000896247578



### 3/8" Hochvolt Werkzeug Satz, schutzisoliert

- Universell einsetzbar für alle Arbeiten an Hochvolt-Systemen in Handwerk · Industrie · Elektro- und Hybridfahrzeugen
- Nach aktuellen Vorgaben der DIN produziert – optimaler Schutz und höchste Sicherheit durch ständige Qualitätskontrolle
- Aussparung zur Nachrüstung mit 3/8" Drehmoment-Schlüssel, schutzisoliert 5109 KV (siehe Seite 24)



**Universell einsetzbar für alle Arbeiten an Hochvolt-Systemen in Handwerk, Industrie sowie Elektro- und Hybridfahrzeugen!**



150/27  
EAN-No. 4000896245550



### Stand-Isoliermatte

- Für Arbeiten an hochstromführenden Teilen
- Gummi-Standmatte, geprüft: 50.000 V, nach VDE 0303
- Eine Seite glatt, eine Seite rutschfest gerieft
- Maße: 1000 x 1000 x 4.0 mm
- Tragriemen abnehmbar



Made in Germany  
196VDE-8/2  
EAN-No. 4000896174836



### Multimeter

- Messen von Spannung, Widerstand, Frequenz, Kapazität und Temperatur
- Inklusive Messspitzen zum Einclippen in die Schutzhülle



2152-600  
EAN-No. 4000896246762



### Hochvolt Elektriker Schraubendreher Satz, schutzisoliert

- Ergonomischer HAZET 2-Komponenten-Griff (rot/gelb)
- Spannungsprüfer (839-1), 220 – 250 V nach DIN VDE 06800-6



810/6VDE  
EAN-No. 4000896179329



- 810VDE 0.4x2.5 · 0.6x3.5 · 0.8x4 mm
- 810VDE PH 1 · PH 2
- 839-1 0.5x2.8 mm

### Schraubendreher-Satz, schutzisoliert

- Alle Schraubendreher 10.000 Volt stückgeprüft, garantiert sicheres Arbeiten bis 1000 Volt
- Rundklinge



804VDE/14  
EAN-No. 4000896133000



- 2.5x0.4 · 3.0x0.5 · 3.5x0.6 · 4.0x0.8 · 5.5x1.0 · 6.5x1.2 mm
- PH1 · PH2
- PZ2
- T10 · T15 · T20

### HIPER FEINZAHN-UMSCHALTKNARREN

- ▶ **Komplettes Programm: 1/4" · 3/8" · 1/2"**
- ▶ 10 Versionen, u.a. ausziehbar oder mit Sicherheitsverriegelung
- ▶ Maximale Power: fast doppelte DIN (916HP: 1.000 Nm, DIN: 512 Nm)
- ▶ Hochpräzise: 90 Zähne
- ▶ 4° Betätigungswinkel für enge Bauräume
- ▶ Entwickelt und produziert von HAZET „Made in Germany“



6.3 1/4 6.3 1/4 10 3/8 12.5 1/2



- ① Sperrstück
- ② Knarr-Rad
- ③ Umschalthebel
- ④ Gehäuse
- ⑤ 2-Komponenten-Griff



#### Unsere Klassiker!

Germany

HAZET No.	■	Nm	l mm	EAN-No. 4000896 +
① 863HPB	6.3 1/4	120	116	235346
② 863HP	6.3 1/4	120	116	226917
③ 8816HP	10 3/8	400	200	235063
④ 916HP	12.5 1/2	1.000	275	213894
⑤ 916HPL	12.5 1/2	1.000	415	219209
⑥ 916HPLG	12.5 1/2	1.000	414 – 614	233076

#### Mit Sicherheitsverriegelung!

Germany

HAZET No.	■	Nm	l mm	EAN-No. 4000896 +
⑦ 863HPS	6.3 1/4	100	116	237234
⑧ 8816HPS	10 3/8	340	200	237241
⑨ 916HPS	12.5 1/2	850	275	237258

- Lösungssichere Arretierung durch Druckknopfbetätigung
- Schnelle Freigabe des aufgesteckten Werkzeuges durch Drücken des Löseknopfes mit nur einer Hand

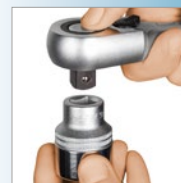

#### Kurze Ausführung!

Germany

HAZET No.	■	Nm	l mm	EAN-No. 4000896 +
⑩ 916HPK	12.5 1/2	400	200	244379

- Kurze 1/2" Ausführung nur 200 mm in kompakter Bauformgröße einer 3/8" Knarre



### 1/4" Vollstahl Feinzahn-Umschaltknarre für Bits

- 90 mm kurze Ausführung
- 60 Zähne, 6° Betätigungswinkel
- Mit Federsicherung zum sicheren Halt der Bits



Vergleich 863MB (Länge: 90 mm) zu 863HP (Länge: 116 mm)



Abbildung in Originalgröße

Germany

**863MB**  
EAN-No. 4000896212187

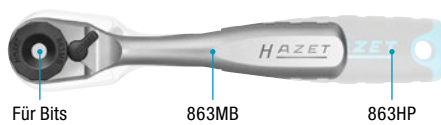

**UNSERE WERKSTATT-KLASSIKER!**

- ▶ Grosser Messbereich: 1 – 800 Nm
- ▶ 15 Versionen mit **1/4" · 3/8" · 1/2" · 3/4"** Umschaltknarre sowie Bit Umschaltknarre oder Einsteckvierkant 9 x 12 · 14 x 18 mm
- ▶ Genauigkeit:  $\pm 3\%$  vom Skalenwert ( $5107 \pm 4\%$ ) in Betätigungsrichtung
- ▶ Geprüft nach DIN EN ISO 6789-2:2017 mit Kalibrierschein und Seriennummer
- ▶ Eigenes HAZET Service-Center für besten Aftersales-Service
- ▶ Entwickelt und produziert von HAZET „Made in Germany“



**Made in Germany**



**Mit Umschaltknarre!**

**SYSTEM 5000-3CT**

6.3 1/4" 10 3/8" 12 1/2" 20 3/4"



**5120-3CT**  
1/2" Knarre in 3/8" Länge

**Made in Germany**

HAZET No.	Abtrieb	Nm Bereich	Auslösegenauigkeit $\pm \%$	l mm	EAN-No. 4000896 +
5107-3CT	6.3 1/4"	1 – 9	4	234	218875
5108-3CT	6.3 1/4"	2.5 – 25	3	234	218882
5110-3CT	10 3/8"	10 – 60	3	320	218899
5111-3CT	10 3/8"	20 – 120	3	375	235384
5120-3CT	12 1/2"	10 – 60	3	320	218905
5121-3CT	12 1/2"	20 – 120	3	421	218912
5122-3CT	12 1/2"	40 – 200	3	519	219001
5123-3CT	12 1/2"	60 – 320	3	628	218998
5143-3CT	12 1/2"	100 – 400	3	790	235407
5145-3CT	20 3/4"	300 – 800	3	1271	218929



**Mit 1/4" Bit Umschaltknarre!**

**SYSTEM 5000-3CT**

6.3 1/4"

**Made in Germany**

HAZET No.	Abtrieb	Nm Bereich	Auslösegenauigkeit $\pm \%$	l mm	EAN-No. 4000896 +
5107B-3CT	6.3 1/4"	1 – 9	4	234	244584
5108B-3CT	6.3 1/4"	2.5 – 25	3	234	244591



**Mit Einsteckaufnahme!**

**SYSTEM 5000-3CT**

9 x 12 14 x 18

**Made in Germany**

HAZET No.	Abtrieb mm	Nm Bereich	Auslösegenauigkeit $\pm \%$	l mm	EAN-No. 4000896 +
5280-3CT	9x12	2.5 – 25	3	218	239290
5290-3CT	9x12	10 – 60	3	291	228904
5292-3CT	14x18	40 – 200	3	484	228911



Passende Einsteck-Werkzeuge im Werkzeug-Handbuch 2024, ab Seite 325

Gültigkeit ab 01.03.2024 bis spätestens 28.02.2025. Irrtümer vorbehalten.

## BEWÄHRTE HAZET HiPer TECHNOLOGIE: JETZT AUCH IM DREHMOMENTSCHLÜSSEL SYSTEM 6000-1CT!



**90**  
 $\sphericalangle 4^\circ$

125 1/2

90 Zähne, 4° Betätigungswinkel



Bauraum-Vergleich Drehmomentschlüssel mit 32 Zähnen zu HiPer mit 90 Zähnen



Bisher benötigter Bauraum mit 32 Zähnen:  
 $\sphericalangle 11,25^\circ$

Jetzt neu! Mit HiPer benötigter Bauraum bei 90 Zähnen: nur  $\sphericalangle 4^\circ$ !

Perfekt für Arbeiten auch unter beengten Platzverhältnissen

6.3 1/4 10 3/8 125 1/2



Einstellhinweise



### NEUE GRÖSSEN IN 1/4" UND 3/8"!

HiPer Technologie:  
 Höchste Präzision in einem Schlüssel!

HAZET No.	Abtrieb	Nm Bereich	Auslösegenauigkeit %	l mm
6106-1CT	6.3 1/4	1 – 6	± 4	197
6108-1CT	6.3 1/4	2 – 10	± 2	198
6109-2CT	6.3 1/4	4 – 40	± 2	256
6110-1CT	10 3/8	5 – 60	± 2	335
6111-1CT	10 3/8	20 – 120	± 2	389
6121-1CT	125 1/2	20 – 120	± 2	437
6122-1CT	125 1/2	40 – 200	± 2	547
6123-1CT	125 1/2	60 – 320	± 2	661

**NEU!**



## Service PAKETE

Erklärung im Video!



### Leistung:

- Kalibrierung, ggf. Justierung
- Kleinere Reparaturen (Austausch von Verschleißteilen)
- Inkl. Prüfplakette und Kalibrierschein
- Sie erhalten immer wieder einen nach DIN EN ISO 6789:2017 geprüften und zertifizierten Schlüssel! (Voraussetzung: Wirtschaftlichkeit der Reparatur oder akzeptierter Kostenvorschlag)

### Service:

- Kostenloser Versand (Abholung und Rücksendung)
- Priorisierte Bearbeitung im Service-Center (max. nur 5 Werktage)
- Inkl. Verpackungskartongabe
- Nachhaltig: Instandsetzung vor Verschrottung schont Umwelt und Ressourcen

### Für folgende Drehmoment-Schlüssel:

#### SP-10:

- Alle von HAZET hergestellten, mechanischen Drehmomentschlüssel bis 360 Nm (Ausgenommen 5000-1CT Serie)

SP-10

EAN-No. 4000896140763



#### SP-20:

- Alle von HAZET hergestellten, mechanischen Drehmomentschlüssel von 400 – 800 Nm

SP-20

EAN-No. 4000896140770



#### SP-30:

- Alle von HAZET hergestellten, mechanischen Drehmomentschlüssel von 1.000 – 2.000 Nm

SP-30

EAN-No. 4000896167166



Service-Pakete nur gültig in Deutschland und Österreich

**Max. Lösemoment: 461 Nm**

10 3/8"

- Kompakte Bauweise für Arbeiten in beengten Räumen
- Jumbo Hammer-Schlagwerk
- Umdrehungen/min.: 6500
- Luftbedarf: 85.2 l/min
- Schall-Druckpegel (bei Betriebsdruck): 90.3 dB(A) Lp A
- Vibrationsbeschleunigung: 7.78 m/s<sup>2</sup>
- Gewicht: 1.2 kg
- Gehäuse-Länge: 92 mm

**Kompakte Bauweise!**



**9011M**  
EAN-No. 4000896201570

<b>HAZET</b> No.	Silikon-Schutzhülle	EAN-No. 4000896 +	
<b>9012M-S</b>	Passend für 9011M	202232	

**Max. Lösemoment: 1200 Nm**

125 1/2"

- Kompakte Bauweise für Arbeiten in beengten Räumen
- Jumbo Hammer-Schlagwerk
- Umdrehungen/min.: 8800
- Luftbedarf: 127.4 l/min
- Schall-Druckpegel (bei Betriebsdruck): 92.2 dB(A) Lp A
- Vibrationsbeschleunigung: 13.49 m/s<sup>2</sup>
- Gewicht: 1.3 kg
- Gehäuse-Länge: 81 mm

**Extra kurz – Unser Topseller**



**9012M-1**  
EAN-No. 4000896218356

<b>HAZET</b> No.	Silikon-Schutzhülle	EAN-No. 4000896 +	
<b>9012M-1-S</b>	Passend für 9012M-1	222735	

**Max. Lösemoment: 850 Nm**

125 1/2"

- Hochleistungs-Stift-Schlagwerk
- Umdrehungen/min.: 7000
- Luftbedarf: 127.4 l/min
- Schall-Druckpegel (bei Betriebsdruck): 92.1 dB(A) Lp A
- Vibrationsbeschleunigung: 7.42 m/s<sup>2</sup>
- Gewicht: 2.6 kg
- Gehäuse-Länge: 178 mm



**9012SPC**  
EAN-No. 4000896119639

<b>HAZET</b> No.	Silikon-Schutzhülle	EAN-No. 4000896 +	
<b>9012SPC-S</b>	Passend für 9012SPC	222476	

**Max. Lösemoment: 1700 Nm**

125 1/2"

- Hochleistungs-Doppelhammer-Schlagwerk
- Umdrehungen/min.: 8000
- Luftbedarf: 139 l/min
- Schall-Druckpegel (bei Betriebsdruck): 98 dB(A) Lp A
- Vibrationsbeschleunigung: 10.23 m/s<sup>2</sup>
- Gewicht: 1.9 kg
- Gehäuse-Länge: 162 mm



**Einhandbedienung durch Umschaltung an Geräte-Rückseite**

**9012EL-SPC**  
EAN-No. 4000896188444

<b>HAZET</b> No.	Silikon-Schutzhülle	EAN-No. 4000896 +	
<b>9012EL-SPC-S</b>	Passend für 9012EL-SPC	222520	

# Twin Turbo



## STÄRKSTE HAZET SCHLAGSCHRAUBER SERIE ALLER ZEITEN!

- ▶ 1/2" · 3/4" · 1" Twin Turbo Schlagschrauber bis 4100 Nm Power
- ▶ Twin Effect – Mehr Leistung in kürzerer Zeit!
- ▶ Zwei Lufteingänge und vier Luftausgänge
- ▶ 8-Lamellen Luftmotor mit 25 % höherer Schlagleistung gewährleistet maximales Drehmoment
- ▶ Eigenes HAZET Service-Center für besten Aftersales-Service



### Extrem kompakt

#### Lösemoment maximal: 550 Nm

- Empfohlenes Drehmoment: 450 Nm
- Schall-Leistungspegel (bei Betriebsdruck): 103.9 db(A) Lp W
- Schall-Druckpegel (bei Betriebsdruck): 92.9 dB(A) Lp A
- Vibrationsbeschleunigung: 7.64 m/s<sup>2</sup>
- Umdrehungen/min.: 8000
- Luftbedarf: 113 l/min
- Lösemoment (max.) ermittelt mit Schraubengröße M: 16
- Gewicht: 1.1 kg
- Gehäuse-Länge: 70 mm

125 1/2"

1/2"



**9012PTT**  
EAN-No. 4000896252732

Vergleich 9012ATT  
zu 9012PTT



### 120° Schwenkbar

#### Lösemoment maximal: 550 Nm

- Empfohlenes Drehmoment: 450 Nm
- Schall-Leistungspegel (bei Betriebsdruck): 101.1 db(A) Lp W
- Schall-Druckpegel (bei Betriebsdruck): 90.1 dB(A) Lp A
- Vibrationsbeschleunigung: 4.89 m/s<sup>2</sup>
- Umdrehungen/min.: 8000
- Luftbedarf: 113 l/min
- Lösemoment (max.) ermittelt mit Schraubengröße M: 16
- Gewicht: 1.3 kg
- Gehäuse-Länge: 70 mm

125 1/2"

1/2"



**9012ATT**  
EAN-No. 4000896234738



### Kurz: nur 128 mm

#### Lösemoment maximal: 2200 Nm

- Empfohlenes Drehmoment: 948 Nm
- Schall-Leistungspegel (bei Betriebsdruck): 110.7 db(A) Lp W
- Schall-Druckpegel (bei Betriebsdruck): 99.7 dB(A) Lp A
- Vibrationsbeschleunigung: 8.69 m/s<sup>2</sup>
- Umdrehungen/min.: 8300
- Luftbedarf: 147.2 l/min
- Lösemoment (max.) ermittelt mit Schraubengröße M: 16
- Gewicht: 1.6 kg
- Gehäuse-Länge: 128 mm



1/2"

**9012TT**  
EAN-No. 4000896226924



125 1/2"

### 3/4" Schlagschrauber in 1/2" Gehäusegröße

#### Lösemoment maximal: 1890 Nm

- Empfohlenes Drehmoment: 900 Nm
- Schall-Leistungspegel (bei Betriebsdruck): 110.3 db(A) Lp W
- Schall-Druckpegel (bei Betriebsdruck): 99,3 dB(A) Lp A
- Vibrationsbeschleunigung: 11.39 m/s<sup>2</sup>
- Umdrehungen/min.: 8000
- Luftbedarf: 150 l/min
- Lösemoment (max.) ermittelt mit Schraubengröße M: 26
- Gewicht: 1.7 kg
- Gehäuse-Länge: 128 mm



Vergleich 9013MTT  
zu 9013TT

3/4"

**9013MTT**  
EAN-No. 4000896258062



**NEU!**

20 3/4"

**Kurz: nur 184 mm**

**Lösemoment maximal: 4100 Nm**

- Empfohlenes Drehmoment: 1890 Nm
- Schall-Leistungspegel (bei Betriebsdruck): 110.5 db(A) Lp W
- Schall-Druckpegel (bei Betriebsdruck): 99.5 dB(A) Lp A
- Vibrationsbeschleunigung: 10.69 m/s<sup>2</sup>
- Umdrehungen/min.: 5200
- Luftbedarf: 243.5 l/min
- Lösemoment (max.) ermittelt mit Schraubengröße M: 32
- Abnehmbarer Handbügel, 360° verstellbar
- Gewicht: 4.5 kg
- Gehäuse-Länge: 184 mm



3/4"



20 3/4"

**9013TT**  
EAN-No. 4000896227143



**Lange Spindel: 186 mm**

**Lösemoment maximal: 3800 Nm**

- Empfohlenes Drehmoment: 1758 Nm
- Schall-Leistungspegel (bei Betriebsdruck): 113.5 db(A) Lp W
- Schall-Druckpegel (bei Betriebsdruck): 102.5 dB(A) Lp A
- Vibrationsbeschleunigung: 9.02 m/s<sup>2</sup>
- Umdrehungen/min.: 5200
- Luftbedarf: 243 l/min
- Lösemoment (max.) ermittelt mit Schraubengröße M: 32
- Abnehmbarer Handbügel, 360° verstellbar
- Gewicht: 5.5 kg
- Gehäuse-Länge: 184 mm
- Spindellänge: 186 mm

3/4"



20 3/4"

**9013LGTG**  
EAN-No. 4000896232277



**Stark und handlich**

**Lösemoment maximal: 4100 Nm**

- Empfohlenes Drehmoment: 1898 Nm
- Schall-Leistungspegel (bei Betriebsdruck): 112.9 db(A) Lp W
- Schall-Druckpegel (bei Betriebsdruck): 101.9 dB(A) Lp A
- Vibrationsbeschleunigung: 19.11 m/s<sup>2</sup>
- Umdrehungen/Min.: 5200
- Luftbedarf: 235 l/min
- Lösemoment (max.) ermittelt mit Schraubengröße M: 32
- Abnehmbarer Handbügel, 360° verstellbar
- Gewicht: 4.6 kg
- Gehäuse-Länge: 184 mm



1"



25 1"

**9014TT**  
EAN-No. 4000896234684



**Lange Spindel: 240 mm**

**Lösemoment maximal: 3850 Nm**

- Empfohlenes Drehmoment: 1627 Nm
- Schall-Leistungspegel (bei Betriebsdruck): 113.5 db(A) Lp W
- Schall-Druckpegel (bei Betriebsdruck): 102.5 dB(A) Lp A
- Vibrationsbeschleunigung: 17.31 m/s<sup>2</sup>
- Umdrehungen/min.: 4600
- Luftbedarf: 235 l/min
- Lösemoment (max.) ermittelt mit Schraubengröße M: 32
- Abnehmbarer Handbügel, 360° verstellbar
- Gewicht: 5.9 kg
- Gehäuse-Länge: 184 mm
- Spindellänge: 240 mm



1"



25 1"

**9014LGTG**  
EAN-No. 4000896234677



## Lösemoment maximal: 54 Nm

- Ermöglicht mit offenem 17 mm Innensechskant auch Bearbeitung von extra langen Gewinden
- Durch Austausch der Ratschenköpfe für  $\frac{1}{4}$ ",  $\frac{3}{8}$ " und  $\frac{1}{2}$ " einsetzbar
- Schall-Leistungspegel (bei Betriebsdruck): 93.4 db(A) Lp W
- Schall-Druckpegel (bei Betriebsdruck): 82.8 dB(A) Lp A
- Vibrationsbeschleunigung: 1.80 m/s<sup>2</sup>
- Umdrehungen/min.: 400
- Luftbedarf: 84 l/min
- Gewicht: 0.48 kg
- Länge: 160 mm

17 mm



### Mini und Multifunktion

4

9023M-1

EAN-No. 4000896227112

## Lösemoment maximal: 40 Nm

- Für Handnachzug mit Drehmomenten > 60 Nm
- Schall-Leistungspegel (bei Betriebsdruck): 101 db(A) Lp W
- Schall-Druckpegel (bei Betriebsdruck): 90 dB(A) Lp A
- Vibrationsbeschleunigung: 3.30 m/s<sup>2</sup>
- Umdrehungen/min.: 250
- Luftbedarf: 72 l/min
- Gewicht: 0.5 kg
- Länge: 150 mm

1/4"



6.3 1/4"

### 1/4" Mini Version

9020P-2

EAN-No. 4000896184323

## Lösemoment maximal: 54 Nm

- Für Handnachzug mit Drehmomenten > 260 Nm
- Schall-Leistungspegel (bei Betriebsdruck): 103 db(A) Lp W
- Schall-Druckpegel (bei Betriebsdruck): 92 dB(A) Lp A
- Vibrationsbeschleunigung: 3.90 m/s<sup>2</sup>
- Umdrehungen/min.: 300
- Luftbedarf: 103 l/min
- Gewicht: 0.5 kg
- Länge: 150 mm

3/8"



10 3/8"

### 3/8" Mini Version

9021P-2

EAN-No. 4000896184545

## Lösemoment maximal: 108 Nm

- Für Handnachzug mit Drehmomenten > 400 Nm
- Schall-Leistungspegel (bei Betriebsdruck): 110 db(A) Lp W
- Schall-Druckpegel (bei Betriebsdruck): 99 dB(A) Lp A
- Vibrationsbeschleunigung: 9.10 m/s<sup>2</sup>
- Umdrehungen/min.: 280
- Luftbedarf: 113 l/min
- Gewicht: 1.24 kg
- Länge: 258 mm

1/2"



12.5 1/2"

### Geschlossener Kopf

9022P-2

EAN-No. 4000896184538

## Lösemoment maximal: 102 Nm

- Für Handnachzug mit Drehmomenten > 270 Nm
- Schall-Leistungspegel (bei Betriebsdruck): 98 db(A) Lp W
- Schall-Druckpegel (bei Betriebsdruck): 91 dB(A) Lp A
- Vibrationsbeschleunigung: 4.53 m/s<sup>2</sup>
- Umdrehungen/min.: 100
- Luftbedarf: 113 l/min
- Gewicht: 1.28 kg
- Länge: 280 mm

1/2"



12.5 1/2"

### Stift-Schlagwerk

9022SR-1

EAN-No. 4000896170593

## Lösemoment maximal: 120 Nm

- Für Handnachzug mit Drehmomenten > 400 Nm
- Schall-Leistungspegel (bei Betriebsdruck): 102.2 db(A) Lp W
- Schall-Druckpegel (bei Betriebsdruck): 91.2 dB(A) Lp A
- Vibrationsbeschleunigung: 4.87 m/s<sup>2</sup>
- Umdrehungen/min.: 200
- Luftbedarf: 107.6 l/min
- Gewicht: 1.55 kg
- Länge: 285 mm

1/2"



12.5 1/2"

### 360° Auslösehebel

9022-360

EAN-No. 4000896209781



### Mikro Stabschleifer

- Leistung: 190 Watt
- Spannfutter: 3 mm
- Umdrehungen/min.: 60000



Hohe Standzeit dank Kevlar Lamellen!



**9032MK**

EAN-No. 4000896248346

Zubehör

HAZET No.	Hartmetall Frässtift Satz	EAN-No. 4000896 +
9032-03/5	3 mm (5-teilig)	222483

### Mikro Stabschleifer, abgewinkelt

- Leistung: 186.4 Watt
- Spannfutter: 3 mm
- Umdrehungen/min.: 70000



Hohe Standzeit dank Kevlar Lamellen!



**9032M-53**

EAN-No. 4000896246205

Zubehör

HAZET No.	Hartmetall Frässtift Satz	EAN-No. 4000896 +
9032-03/5	3 mm (5-teilig)	222483

### Mini Stabschleifer

- Leistung: 224 Watt
- 6 mm Spannfutter mit 3 mm Adapter zur Aufnahme beider Schleifkörpermaße
- Umdrehungen/min.: 30000



**9032M-36**

EAN-No. 4000896209606

Zubehör

HAZET No.	Hartmetall Frässtift Satz	EAN-No. 4000896 +
9032-03/5	3 mm (5-teilig)	222483
9032-06/3	6 mm (3-teilig)	222667

### Gravierstift

- Leistung: 186.4 Watt
- Präzise und dauerhafte Kennzeichnung (Diebstahlschutz, Einbaudatum etc.) von Werkstücken (bis HRC55) · Metallen · Stein · Keramik · Kunststoffen
- Umdrehungen/min.: 13000

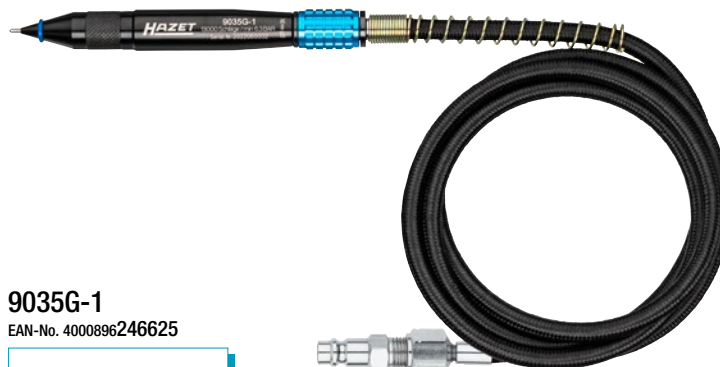

**9035G-1**

EAN-No. 4000896246625

### Stabschleifer, gerade

- Leistung: 224 Watt
- Leichtes, handliches Gerät zum Schleifen, Glanzschleifen, Polieren und Entgraten
- Umdrehungen/min.: 2000–25000



**9032N-1**

EAN-No. 4000896189359

### Stabschleifer, abgewinkelt

- Leistung: 224 Watt
- Schleifen, Glanzschleifen, Polieren und Entgraten auch unter beengten Verhältnissen
- Stufenlose Drehzahl-Regulierung über Stellrad auf der Geräteoberseite
- Spannfutter: 6 mm
- Umdrehungen/min.: 2000–20000



**9032N-5**

EAN-No. 4000896198788

## Bandschleifer

- Leistung: 417.6 Watt
- Inklusive Winkelschlüssel für Bandfeinjustierung und Winkeleinstellung im Handgriff
- Umdrehungen/min.: 19000



**9033N-4**  
EAN-No. 4000896210183

Schleifbänder



HAZET No.	Ersatzteile	■	EAN-No. 4000896 +
9033-480/10	Schleifband Satz, Körnung 80	10	139101
9033-4100/10	Schleifband Satz, Körnung 100	10	139118
9033-4120/10	Schleifband Satz, Körnung 120	10	139125

## Winkelschleifer

- Leistung: 671 Watt
- Für Schleifscheibendicke 0,8–6 mm
- Umdrehungen/min.: 12000



**9033N-7**  
EAN-No. 4000896205547



HAZET No.	Ersatzteile	■	EAN-No. 4000896 +
9233-010/5	Trennscheiben Satz (125x1x22.23 mm)	5	219063
9233-010/25	Trennscheiben Satz (125x1x22.23 mm)	25	219070
9233-011/10	Schruppscheiben Satz (125x6x22.23 mm)	10	219087

## Tiefenschleifer

- Leistung: 700 Watt
- Umdrehungen/min.: 14000



**9033P-8**  
EAN-No. 4000896190515



HAZET No.	Ersatzteile	■	EAN-No. 4000896 +
9033P-08/5	Trennscheiben Satz	5	201549
9033P-08/25	Trennscheiben Satz	25	201402

## Trennschleifer

- Leistung: 522 Watt
- Für Trennscheiben 76 x 2,1 x 10 mm
- Inklusive 1 Trennscheibe
- Umdrehungen/min.: 2000–18000



**9033-10**  
EAN-No. 4000896196371



HAZET No.	Ersatzteil	■	EAN-No. 4000896 +
9033-010/5	Trennscheiben Satz	5	199969

## Exzentrerschleifer

- Leistung: 375 Watt
- Staubabsaugung
- Inklusive Absaugschlauch (2.0 m) und Auffangbeutel
- Schleifteller mit 15-Loch-Bohrung, Ø 150 mm mit Klettaufnahme
- Luftbedarf: 57 l/min
- Gewicht: 0.9 kg
- Länge: 231 mm



**9033-2**  
EAN-No. 4000896156337

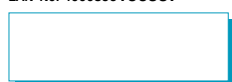

HAZET No.	Ersatzteile	■	EAN-No. 4000896 +
9033-180/10	Schleifpad Satz, Körnung 80	10	139330
9033-1100/10	Schleifpad Satz, Körnung 100	10	139347
9033-1120/10	Schleifpad Satz, Körnung 120	10	139354
9033-1150/10	Schleifpad Satz, Körnung 15	10	139361
9033-020	15-Loch-Schleifteller, Ø 150 mm mit 5/16" Gewinde	10	156351

### Mini Polierer

- Leistung: 224 Watt
- Hochbelastbares Multilager-Getriebe mit 2,5-facher längerer Lebensdauer im Vergleich zu marktüblichen Getrieben
- Schleifteller: Ø 50 mm



9033M-9

EAN-No. 4000896227235



### Mini Tellerschleifer, abgewinkelt

- Leistung: 224 Watt
- Hochbelastbares Multilager-Getriebe mit 2,5-facher längerer Lebensdauer im Vergleich zu marktüblichen Getrieben
- Roloc® Schnellwechselsystem: Kombination mit vielen Schleifmedien
- Schleifteller: Ø 50 mm
- Gewicht: 0.44 kg
- Länge: 133 mm



9033M-11

EAN-No. 4000896227129



### Borstenschleifer Satz

- Entrosten, Entlacken, Entfernen von Klebe- und Dichtmittelresten sowie zum Reinigen von Metalloberflächen und Schweißnähten unter Nutzung verschiedener Schleifmedien
- Roloc® Schnellwechselsystem erlaubt schnelles und einfaches Wechseln der Schleifmedien ohne zusätzliches Werkzeug



9033-11/17

EAN-No. 4000896222575



17-teilig

- Schall-Leistungspegel (bei Betriebsdruck): 86 db(A) Lp W
- Schall-Druckpegel (bei Betriebsdruck): 75 dB(A) Lp A
- Vibrationsbeschleunigung: 3.11 m/s<sup>2</sup>
- Umdrehungen/min.: 15000
- Luftbedarf: 79 l/min
- Gewicht: 0.54 kg
- Länge: 112 mm
- Höhe: 152 mm

17



HAZET No.	Ersatzteile	Stückzahl	EAN-No. 4000896 +
9033-11-015	① Borstenschleifer Teller, 1/4" UNC Roloc®, Ø 50 mm	1	222841
9033-11-020/4	② Eliminatorscheiben Satz, Ø 50.8 mm Roloc®, Harte Variante	4	222834
9033-11-030/4	③ Eliminatorscheiben Satz, Ø 50.8 mm Roloc®, Softe Variante	4	222728
9033-11-036/2	④ Ersatz-Borstenschleifer Satz, lila, Ø 50 mm Roloc®, Körnung: 36	2	222872
9033-11-050/2	⑤ Ersatz-Borstenschleifer Satz, grün, Ø 50 mm Roloc®, Körnung: 50	2	222865
9033-11-0120/2	⑥ Ersatz-Borstenschleifer Satz, weiß, Ø 50 mm Roloc®, Körnung: 120	2	222858

### Mini Exzentrerschleifer Satz

- Leistung: 238 Watt
- Klettaufnahme
- Umdrehungen/min.: 15000

- 36-teiliger Satz, Inhalt:
  - 1 Exzentrerschleifer
  - 1 Schleifteller 50 mm (2")
  - 1 Schleifteller 75 mm (3")
  - 10 Schleifpads Körnung 320
  - 10 Schleifpads Körnung 400
  - 10 Schleifpads Körnung 600
  - 1 Einstellschlüssel
  - 1 Klettaufnahme
  - 1 Luftanschluss Nippel 9000-010



36

9033N-5

EAN-No. 4000896205585



### Mini Polier Satz

- Leistung: 238 Watt
- Umdrehungen/min.: 3200

- 6-teiliger Satz, Inhalt:
  - 1 Poliermaschine
  - 1 Klett Nass-Schleifpad, Ø 75 mm
  - 1 Kunststoffpad hart (gelb)
  - 1 Kunststoffpad weich (weiß)
  - 1 Lammfellhaube
  - 1 Einstellschlüssel



6

9033N-9

EAN-No. 4000896205561



## Vibrationsmeißel Satz

- Vibrationsanwendungen an festgerosteten Verschraubungen
- Schlagzahl in 9 Stufen einstellbar bis 2600 Schläge/min
- Inklusive Schnellspannfutter
- Länge: 211 mm
- Höhe: 189 mm

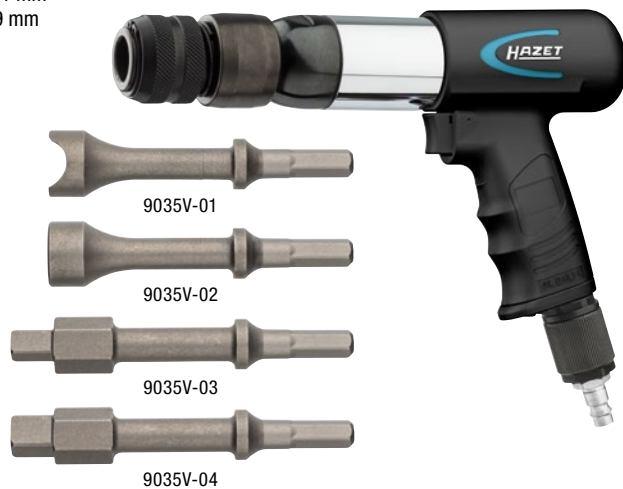

### 9035V/5

EAN-No. 4000896213368

HAZET No.	Ersatzteile	■	EAN-No. 4000896 +
9035V-01	Halbrunder Vibrationsmeißel	1	214181
9035V-02	Runder Vibrationsmeißel	1	214174
9035V-03	Vibrationsmeißel	1	214167
9035V-04	Vibrationsmeißel	1	214150

## Weitere Vibrationsmeißel

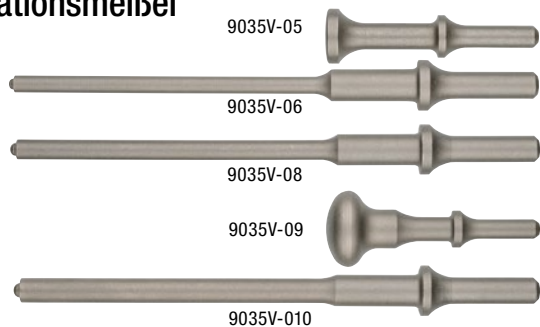

## Meißelhammer Satz

- Austrennen von Karosserieblechen mit Druckluft und zum Einsatz im Industriebereich
- Schlagzahl in 9 Stufen einstellbar bis 2600 Schläge/min
- Inklusive Schnellspannfutter
- Länge: 211 mm
- Höhe: 189 mm



### 9035H/6

EAN-No. 4000896214655

HAZET No.	Ersatzteile	■	EAN-No. 4000896 +
9035H-01	Flachmeißel	1	214136
9035H-02	Blechtrennmeißel	1	213924
9035H-03	Spitzmeißel	1	214198
9035H-04	Niettrennmeißel	1	214143
9035H-05	Kurventrennmeißel	1	214525

HAZET No.	Bezeichnung	■	EAN-No. 4000896 +
9035V-05	Flacher Vibrationsmeißel	1	227266
9035V-06	Vibrations-Splinttreiber 6 mm	1	227259
9035V-08	Vibrations-Splinttreiber 8 mm	1	227297
9035V-09	Gewölbter Vibrationsmeißel	1	227280
9035V-010	Vibrations-Splinttreiber 10 mm	1	227273

## Sticksäge

- Höhenverstellbarer Auflagebügel, einsetzbar auch für doppelwandige Bleche
- Leistungssteigerung bei gleichzeitiger Reduzierung von Gewicht, Luftverbrauch, Geräusentwicklung und Vibration
- Luftauslassrichtung justierbar
- Für kleine Sägeradien geeignet
- Schneidleistung Aluminium: 4 mm
- Schneidleistung Stahlblech: 3 mm
- Hübe/min: 9500
- Durch die Aufnahme von Feilenblättern (im Lieferumfang) insbesondere zur Reinigung von Sensorschächten etc. geeignet



### 9034P-2

EAN-No. 4000896218288

HAZET No.	Bezeichnung	■	EAN-No. 4000896 +
9034P-R/5	Reziprok Sägeblätter, geschrägte Zahnung, Länge: 153 mm	5	218318
9034P-050/5	Feilen Satz, Länge: 153 mm	5	218349
9034P-018/5	Sägeblätter, 93 mm, 18 Zähne	5	225958
9034P-024/5	Sägeblätter, 93 mm, 24 Zähne	5	225965
9034P-032/5	Sägeblätter, 93 mm, 32 Zähne	5	225989

### Mini Nadelntroster

- Mit verstellbarem Nadelschlitten
- Schonende Reinigung von verschmutzten / verrosteten Teilen, insbesondere zur Reinigung von Bremsanlagen usw.
- 28 mm schlanke / kurze Stiftform und freie Nadeln ermöglichen auch das Erreichen verwinklelter Bereiche
- Luftauslass kann um 360° verstellt werden
- 13 dünne Edelstahl Nadeln (∅ 1,3 mm) sorgen für beschädigungsfreie Bearbeitung sowie eine hochfeine Oberflächenstruktur
- Geeignet zur Bearbeitung von Edelstahl
- 3000 Schläge/min
- Sicherheitsauslösehebel
- Stufenlos einstellbare Leistung
- Luftanschluss Einlass: Innengewinde 12.91 mm (1/4")
- Kupplungsstecker: Nennweite 7.2 (inklusive)
- Schall-Leistungspegel (bei Betriebsdruck): 98.8 db(A) Lp W
- Vibrationsbeschleunigung: 6.90 m/s<sup>2</sup>
- Kälteisolierender Griff
- Länge: 235.6 mm
- Schall-Druckpegel (bei Betriebsdruck): 87.9 dB(A) Lp A
- Luftbedarf l/min: 48.1 l/min



**NEU!**

Mit um 360° verstellbarem Luftauslass

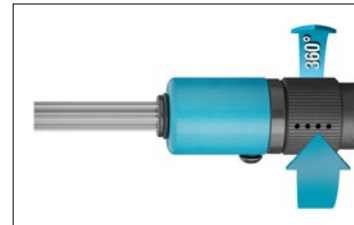

Verstellbarer Nadelschlitten mit integrierter Nadelführung gewährleistet lange Standzeiten

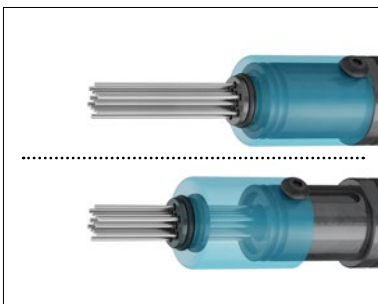

**9035M-6**  
EAN-No. 4000896258109

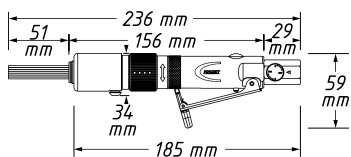

HAZET No.	Bezeichnung		EAN-No. 4000896+
9035M-050	Ersatznadeln für Mini-Nadelntroster 9035M-6, ∅ 1.3 mm	13	233205

### Nadelntroster

- Präzise Entfernung von Rost u.ä.
- In Pistolenform
- Verstellbare Nadelabdeckung ermöglicht die maximale Nutzung der Nadeln
- 2-teiliges Gehäuse erleichtert die Wartung
- 19 Nadeln, ∅ 3 mm
- 3.200 Schläge/min
- Länge: 321 mm



**9035-5**  
EAN-No. 4000896132355

HAZET No.	Bezeichnung		EAN-No. 4000896+
9035-050	Ersatznadeln für Nadelntroster 9035-5, ∅ 3 mm	19	139385

### Blindniet-Pistole

- Pneumatisch / hydraulisch
- Mögliche Nietengrößen:
  - Aluminium-Nieten: 2.4 – 4.8 mm
  - Stahl-Nieten: 2.4 – 4,8 mm
  - Edelstahl-Nieten: 2.4 – 3.2 mm
- 4 Mundstücke (eins vormontiert): 2.4 · 3.2 · 4 · 4.8 mm
- Länge: 270 mm



**9037SPC**  
EAN-No. 4000896150168

Detail Infos



## Saug- / Blaspistole, umschaltbar

- Absaugen von Schmutz in den Staubbeutel sowie Ausblasen von Oberflächen
- Deflector-Spezialeinsatz schützt Beutel vor Beschädigung, z.B. durch Metallspäne, indem das direkte Aufprallen der beschleunigten Späne verhindert wird
- Einhandumschaltung
- Metallgehäuse
- Vakuumlevel: 7,5 mmHg

**Inkl. Zubehör**



HAZET No.	Ersatzteile	■	EAN-No. 4000896+
9043N-10-07/2	Staubbeutel Satz	2	202607
9043N-10-08/2	Feinstaubbeutel Satz	2	222827



**9043N-10**  
EAN-No. 4000896198382

## Waschpistolen Satz

- Effektive, kraftvolle und lösungsmittelfreie Reinigung von z.B. Kühlsystemen mit abgestufter Systemreinigungsdüse
- Reinigung ohne Einsatz von aggressiven Chemikalien oder Lösungsmitteln
- Drehgelenk am Wasseranschluss, hilft „Schlauchsalat“ zu vermeiden
- Stufenlose unabhängige Regulierung von Wasser- und Druckluft-Zufuhr
- Temperaturbereich -10 / +40 °C
- **Inhalt:**
  - Wasser-Anschlussvarianten: 13 mm (1/2") Nippel für Wasserkupplung (Gardena Systemkompatibel) oder 20 mm (3/4") GHT Schlauchgewinde
  - Abgestufte Systemreinigungsdüse
  - Jet Waschdüse



**9048P-2/3**  
EAN-No. 4000896234608

**3**

## Karosserie-Pistole

- Für Unterbodenschutz und Hohlraumversiegelung
- Geeignet für wässrige oder ölige Flüssigkeiten
- Inklusive Metallsaugrohr, Düse und Hohlraumschlauch
- Temperaturbereich: -10°C – 80°C
- Max. Betriebsdruck: 16 bar
- Länge: 251 mm



**9042P-4**  
EAN-No. 4000896209613

## Ausblaspistole, lang



**9040LG-3/2**  
EAN-No. 4000896206339

## Düsen für lange Ausblaspistole:

### Venturidüse

- 100% erhöhte Luftauslassmenge durch Venturi Effekt
- Für 9040-4 und 9040 LG-3/2



**9040LG-3-01**  
EAN-No. 4000896241514

### Seitendüse 90°

- Düse ermöglicht seitliches ausblasen, z.B. zur Reinigung von Sandwichkühlern und anderen schwer erreichbaren Bereichen
- Für 9040-4 und 9040 LG-3/2

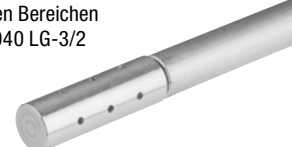

**9040LG-3-02**  
EAN-No. 4000896241521

## Turbo Ausblaspistole

- Reinigung von verschmutzten Oberflächen wie z.B. Polsterflächen, Schmutz aus Radkästen, Fußmatten von Tierhaaren sowie zur Fahrzeugaufbereitung, Felgen- und Teilerreinigung mit Druckluft und als vorbereitend säubernde Arbeiten zur Demontage / Montage von Teilen
- Verwirbelungsdüse erzeugt einen starken Luftimpuls zur Reinigung auch hartnäckiger Verschmutzungen
- Einsatz an Maschinen, Fahrzeugen, in Werkstätten, bei der Holzbearbeitung, in Hobbywerkstätten
- Extrem handliche Ausführung
- Luftanschluss Einlass: Innengewinde 12.91 mm (1/4")
- Kupplungsstecker: Nennweite 7.2 (inklusive)
- Schlauchdurchmesser (empfohlen): 10 mm
- Max. Druck: 12 bar
- Schall-Druckpegel (bei Betriebsdruck): 91 dB(A) Lp A
- Schall-Leistungsdruck (bei Betriebsdruck): 102 dB(A) Lp W
- Luftbedarf: 80 l/min (bei Betriebsdruck)
- Länge: 150 mm



Kunststoffgehäuse schützt vor Kratzern



9040T-1

EAN-No. 4000896252626



**Extrem effektiv durch verwirbelten Luftschlag!**

## Standard Düse

- Gebogenes Rohr:  $\varnothing$  8 mm, 100 mm
- Temperaturbereich: -10°C bis 80°C
- Max. Betriebsdruck: 16 bar
- Länge: 247 mm



9040P-1

EAN-No. 4000896209545

## Lange Düse

- Gerades Rohr:  $\varnothing$  8 mm, 300 mm
- Temperaturbereich: -10°C bis 80°C
- Max. Betriebsdruck: 16 bar
- Länge: 420 mm



9040P-2

EAN-No. 4000896209552

## Geräuscharm

- Gebogenes Rohr:  $\varnothing$  8 mm, 100 mm
- Blockierungsfrei
- Temperaturbereich: -10°C bis 80°C
- Max. Betriebsdruck: 12 bar
- Länge: 255 mm



9040P-3

EAN-No. 4000896209644

## Venturidüse

- Gebogenes Rohr:  $\varnothing$  8 mm, 100 mm
- 100% erhöhte Luftauslassmenge durch Venturidüse
- Temperaturbereich: -10°C bis 80°C
- Max. Betriebsdruck: 16 bar
- Länge: 265 mm

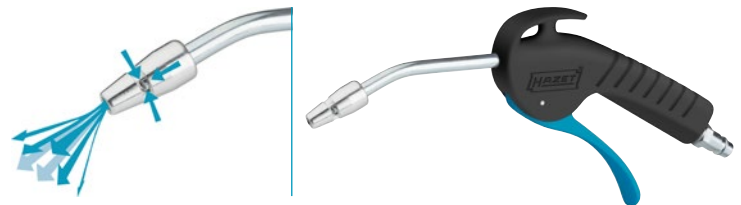

9040P-4

EAN-No. 4000896209569

## Breite Flachdüse

- Erhebliche Blaskraft
- Blockierungsfrei
- Temperaturbereich: -10°C bis 80°C
- Max. Betriebsdruck: 8 bar
- Länge: 203 mm

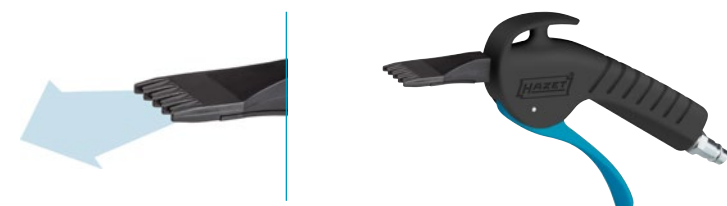

9040P-5

EAN-No. 4000896209576

## 2-Wege Ausblaspistole mit austauschbare Düse

- Wahlweiser Luftanschluss am Kopf oder Griff
- Austauschbare Düsen:
  - Kurze Düse für beengte Verhältnisse
  - Lange Düse (112 mm) mit Sicherheits-Düsen Spitze (Kratzschutz)
- Max. Betriebsdruck: 10 bar



9040-4

EAN-No. 4000896176236

## Offener Schlauchaufroller

- Ermöglicht Sichtkontrolle des Schlauchs
- Automatischer Schlauchaufroller schafft Ordnung in der Werkstatt – Kein herumliegender Schlauch, dadurch Reduzierung der Unfallgefahr
- Offene Konstruktion gegen Ansammlung von Schmutz
- Für Druckluft
- Schlauch-Innendurchmesser: 10 mm
- Schlauchlänge: 20 m
- Max. Betriebsdruck: 12 bar
- Federrücklauf mit Ratschenverriegelungshaltern
- Inklusive robuster schwenkbarer Basis
- Integrierter Rolleneinlauf
- Hybrid Polymer-Schlauch, schwarz
- Anschlussschlauch Länge: 1 m
- Luftanschluss: Außengewinde 16.41 mm (3/8")
- Inklusive deutschem Luftanschlussnippel für Lufteinlass 9000-015
- Verwendbar mit HAZET Sicherheits-Kupplung 9000-061
- Montage über Metallbügel oder Schwenkbasis (inklusive)
- Inklusive Luftanschluss-Nippel 9000-015 (siehe Seite 41)
- Gewicht: 11.68 kg



**Robuste Stahlausführung mit Rollenführung!**

Schwenkbereich: 180°

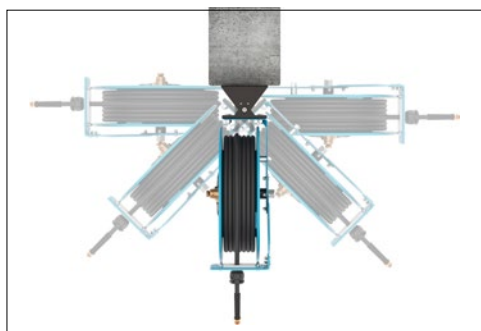

Massive Stahlkonstruktion



**9040 OS-10**

EAN-No. 4000896252602

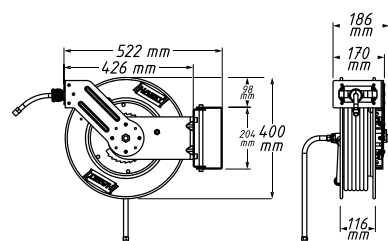

## Schlauchaufroller

- Für Druckluft oder Wasser
- Max. Betriebsdruck: 20 bar
- Temperaturbereich: -40°C bis 60°C
- Schlauchlänge: 15 m
- Anschlussschlauch Länge: 0,9 m
- Sauberes Aufwickeln durch automatische Führung
- Gebremstes Aufwickeln gegen Unfallgefahr
- Maße: 459 x 378 x 205 mm



**Schlauch-Innendurchmesser:**  
Ø 10 mm

- Außengewinde: 16,41 mm 3/8"

**9040N-10**

EAN-No. 4000896206445



**Schlauch-Innendurchmesser:**  
Ø 13 mm

- Außengewinde: 20,96 mm 1/2"

**9040N-13**

EAN-No. 4000896214648



## Kabelaufroller

- Inklusive Leitungsschutzschalter
- Nur für die Innenanwendung geeignet
- 230 V AC
- Leitung: H07RN-F 3 x 2,5 mm<sup>2</sup>
- Leitungslänge: 20 m
- Anschlussleitung-Länge: 1,5 m
- Sauberes Aufwickeln durch automatische Führung
- Gebremstes Aufwickeln gegen Unfallgefahr



**9040D-2.5**

EAN-No. 4000896214631



## Spiralschlauch

- Hochflexibler Polyurethan Schlauch
- 360° Drehgelenk an den Anschluss-Stücken
- Temperaturbereich: -20°C bis 60°C
- Schlauchlänge: 7.62 m
- Arbeitsdruck: 10 bar



HAZET No.	Schlauch-Innendurchmesser	EAN-No. 4000896+
9040-7	Ø 6.35 mm	153404
9040S-10	Ø 10 mm	212361





**Fettpresse**

- Füllmenge: 400 ml

**9042N-1**

EAN-No. 4000896176472



**Mini Fettpresse**

- Füllmenge: 80 g

**2162M**

EAN-No. 4000896185634



**Hochleistungs-Fett**

- Fettkissen: 60 ml

**Made in Germany**

**9300N-60**

EAN-No. 4000896203406



**Mini Öler**

- Füllmenge: 28 ml

**9070N-1**

EAN-No. 4000896206407



**Pneumatik Spezial-Öl**

- Füllmenge: 100 ml

**Made in Germany**

**9400-100**

EAN-No. 4000896191390



**Pneumatik Spezial-Öl**

- Füllmenge: 1.000 ml

**Made in Germany**

**9400-1000**

EAN-No. 4000896191406



**Druckluft Schnellkupplung**

- Extrem widerstandsfähig mit langer Lebensdauer
- Zum Anschluss von Druckluft an pneumatische Werkzeuge
- Innengewinde (IG) 16,41 mm / 3/8"
- Einhandbedienung – Einfache Bedienung auch mit Handschuhen
- Material: Stahl, vernickelt
- Arbeitsbereich: 0 – 15 bar

**Vollmetall 5 in 1 Schnellkupplung**



**NEU!**

l mm	∅ mm
54.5	24



- Für Luftanschlussnippel:
  - Deutschland (Standard), Österreich, Slowenien, Ungarn, China, Indien, Portugal, Polen, Rumänien, Türkei NW7,2 Typ Rectus entspricht HAZET Nippel 9000-010/3
  - Belgien, Frankreich, Niederlande, Schweiz, NW5,5 (Typ Aro / Orion / Milton A-Style) entspricht HAZET Nippel 9000-011/3
  - Arabische Länder, Italien, Spanien HAZET Nippel 9000-012
  - Israel / USA entspricht HAZET Nippel 9000-013
  - Lincoln (US Automotive Lubrication System)

**9001-061**

EAN-No. 4000896258468



**Sicherheits-Kupplung**

- Für Luftanschluss-Nippel 7,3 mm
- Arbeitsbereich: 0 – 20 bar
- Luftanschlussgewinde (IG): 16,41 mm 3/8"
- Passend für Schlauchaufroller 9040N-10



**9000-061**

EAN-No. 4000896195299



**Sicherheits-Kupplung**

- Für Luftanschluss-Nippel 10 mm
- Arbeitsbereich: 0 – 50 bar
- Luftanschlussgewinde (IG): 20,95 mm 1/2"
- Passend für Schlauchaufroller 9040N-13



**9000-062**

EAN-No. 4000896218936



**Drehgelenk**

- Mit stufenlosem Luftdurchfluss-Minderer
- Luftdurchfluss-Regulierung mittels Stellrad
- Um 360° drehbares Gelenk in 2 Achsen
- Maximaler Druck: 16 bar
- Luftanschluss Einlass: Innengewinde 12,91 mm 1/4"
- Luftanschluss Auslass: Außengewinde: 12,91 mm 1/4"



**9000-040**

EAN-No. 4000896195350



**Drehgelenk**

- Um 360° drehbares Gelenk in 2 Achsen
- Maximaler Druck: 16 bar
- Luftanschluss Einlass: Innengewinde 12,91 mm 1/4"
- Luftanschluss Auslass: Außengewinde 12,91 mm 1/4"



**9000-041**

EAN-No. 4000896204441



**Druckluft-Minderer**

- Reduktion des Betriebsdrucks zum Schutz der hochwertigen pneumatischen Geräte
- Max. Eingangsdruck: 10 bar
- Ausgangsdruck: 6,3 bar
- Luftanschluss Einlass: Innengewinde 12,91 mm 1/4"
- Luftanschluss Auslass: Außengewinde: 12,91 mm 1/4"



**9000-080**

EAN-No. 4000896214709



**Luftanschluss-Nippel**

- Zum Anschluss unserer Schlauchaufroller mit 16,41mm (3/8") Anschlussgewinde (Außen) an Druckluftkupplungen Typ 1
- 16,41 mm (3/8") Innengewinde
- Für Luftanschlussnippel:
  - Deutschland (Standard), Österreich, Slowenien, Ungarn, China, Indien, Portugal, Polen, Rumänien, Türkei NW7,2 Typ Rectus entspricht HAZET Nippel 9000-010/3



**9000-015**

EAN-No. 4000896253258



**NEU!**

## HAZET AKKU-SYSTEM PASSEND FÜR ALLE GERÄTE!

### Li-Ionen Ersatz-Akku

18 V · 2.5 Ah · Ladezeit: 35 min

9212-02

EAN-No. 4000896213788



18 V · 5 Ah · Ladezeit: 80 min

9212-05

EAN-No. 4000896210367



### Schnell-Ladegerät

9212-03

EAN-No. 4000896204823



## 1/2" Akku-Schlagschrauber Satz, 18 V Lösemoment maximal: 260 Nm

12<sup>5</sup> 1/2 3

- Ausleuchtung des Arbeitsbereiches schon vor Bewegung des Abtriebs
- Extrem handliches Werkzeug
- Leichte Ausführung
- Empfohlenes Drehmoment: 200 Nm



1/2"



### • 3-teiliger Satz in Textiltasche:

- 1 Akku-Schlagschrauber
- 1 Schnell-Ladegerät
- 1 Li-Ionen-Akku 18 V, 2.5 Ah (35 Minuten)

9212SPC-1

EAN-No. 4000896212439



HAZET No.	Bezeichnung	EAN-No. 4000896+
9212SPC-010	Grundgerät (ohne Akku, ohne Ladegerät)	214273
9212SPC-1/4	4-teiliger Satz: 1 Grundgerät, 1 Ladegerät, 2 Li-Ionen-Akkus 2.5 Ah	214259

## 1/2" Mini Akku-Schlagschrauber Satz, 18 V Lösemoment maximal: 270 Nm

12<sup>5</sup> 1/2 3

- Empfohlenes Drehmoment: 220 Nm
- Bürstenloser Gleichstrommotor (BLDC)
- Drei wählbare Leistungsstufen für Drehmoment-Anzug:
  - 1. Stufe 100 Nm bei 0 – 700 U/min (0 – 1200 Schläge/min)
  - 2. Stufe 190 Nm bei 0 – 1600 U/min (0 – 2000 Schläge/min)
  - 3. Stufe 220 Nm bei 0 – 2500 U/min (0 – 3200 Schläge/min)



1/2"



### • 3-teiliger Satz in Textiltasche:

- 1 Akku-Schlagschrauber
- 1 Schnell-Ladegerät
- 1 Li-Ionen-Akku 18 V, 2.5 Ah (35 Minuten)

9212M-1

EAN-No. 4000896212446

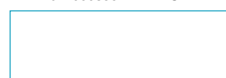

HAZET No.	Bezeichnung	EAN-No. 4000896+
9212M-010	Grundgerät (ohne Akku, ohne Ladegerät)	214280
9212M-1/4	4-teiliger Satz: 1 Grundgerät, 1 Ladegerät, 2 Li-Ionen-Akkus 2.5 Ah	214266

## 1/2" Akku-Schlagschrauber Satz, 18 V Lösemoment maximal: 700 Nm

- Empfohlenes Drehmoment: 500 Nm
- Bürstenloser Gleichstrommotor (BLDC)
- Drei wählbare Leistungsstufen für Drehmoment-Anzug:
  - 1. Stufe 80 Nm bei 0 – 600 U/min (0 – 1200 Schläge/min)
  - 2. Stufe 300 Nm bei 0 – 1400 U/min (0 – 2500 Schläge/min)
  - 3. Stufe 500 Nm bei 0 – 2000 U/min (0 – 3400 Schläge/min)



HAZET No.	Bezeichnung	EAN-No. 4000896+
9212-010	Grundgerät (ohne Akku, ohne Ladegerät)	221790
9212-3LB/4	4-teiliger Satz: Akku-Schlagschrauber 18 V, 1 Ladegerät, 2 Li-Ionen Akkus 5.0 Ah in L-Boxx	244171

12<sup>9</sup> 1/2 3



- 3-teiliger Satz in L-Boxx:
  - 1 Akku-Schlagschrauber
  - 1 Schnell-Ladegerät
  - 1 Li-Ionen-Akku 18 V, 5 Ah (80 Minuten)

9212-3LB/3  
EAN-No. 4000896244164

## 1/2" Akku-Schlagschrauber Satz, 18 V Lösemoment maximal: 1400 Nm

- Anzugs-Drehmoment maximal: 1000 Nm
- Bürstenloser Gleichstrommotor (BLDC)
- Drei wählbare Leistungsstufen für Drehmoment-Anzug:
  - 1. Stufe 180 Nm bei 0 – 400 U/min (0 – 800 Schläge/min)
  - 2. Stufe 400 Nm bei 0 – 800 U/min (0 – 1600 Schläge/min)
  - 3. Stufe 1000 Nm bei 0 – 1800 U/min (0 – 2200 Schläge/min)



HAZET No.	Bezeichnung	EAN-No. 4000896+
9212-1000	Grundgerät (ohne Akku, ohne Ladegerät)	222711
9212-1000LB/4	4-teiliger Satz: 1 Grundgerät, 1 Ladegerät, 2 Li-Ionen Akkus 5.0 Ah in L-Boxx	249909

12<sup>9</sup> 1/2 3



- 3-teiliger Satz in L-Boxx:
  - 1 Akku-Schlagschrauber
  - 1 Schnell-Ladegerät
  - 1 Li-Ionen-Akku 18 V, 5 Ah (80 Minuten)

9212-1000LB/3  
EAN-No. 4000896249848

## 3/4" Akku-Schlagschrauber Satz, 18 V Lösemoment maximal: 1400 Nm

- Anzugs-Drehmoment maximal: 1000 Nm
- Bürstenloser Gleichstrommotor (BLDC)
- Drei wählbare Leistungsstufen für Drehmoment-Anzug:
  - 1. Stufe 180 Nm bei 0 – 400 U/min (0 – 800 Schläge/min)
  - 2. Stufe 400 Nm bei 0 – 800 U/min (0 – 1600 Schläge/min)
  - 3. Stufe 1000 Nm bei 0 – 1800 U/min (0 – 2200 Schläge/min)



HAZET No.	Bezeichnung	EAN-No. 4000896+
9213-1000	Grundgerät (ohne Akku, ohne Ladegerät)	222698
9213-1000LB/4	4-teiliger Satz: 1 Grundgerät, 1 Ladegerät, 2 Li-Ionen Akkus 5.0 Ah in L-Boxx	249862

20 3/4 3



- 3-teiliger Satz in L-Boxx:
  - 1 Akku-Schlagschrauber
  - 1 Schnell-Ladegerät
  - 1 Li-Ionen-Akku 18 V, 5 Ah (80 Minuten)

9213-1000LB/3  
EAN-No. 4000896249886

## Akku-Bohrschrauber Satz, 18 V

- Anzugs-Drehmoment maximal: 60 Nm
- Bürstenloser Gleichstrommotor (BLDC)
- Wählbare Drehmomentstufen 15 + 1 Bohren
- Vibrationsbeschleunigung schrauben: 0,8 m/s<sup>2</sup>
- Vibrationsbeschleunigung bohren: 2,3 m/s<sup>2</sup>
- Robustes Maschinengehäuse
- Für Dauerbetrieb geeignet

- **3-teiliger Satz in Textiltasche:**
  - 1 Akku-Bohrschrauber
  - 1 Schnell-Ladegerät
  - 1 Li-Ionen-Akku 18 V, 2,5 Ah (35 Minuten)



**Werkzeugloses Metall Schnellspann-Bohrfutter 1-13 mm**

9230-2

EAN-No. 4000896218370



HAZET No.	Bezeichnung	EAN-No. 4000896 +
9230-010	Grundgerät (ohne Akku, ohne Ladegerät)	218974
9230-2/4	4-teiliger Satz: 1 Akku-Bohrmaschine, 1 Schnell-Ladegerät, 2 Li-Ionen-Akkus 18 V, 2,5 Ah	218967

## Akku-Winkelschleifer Satz, 18 V

- Umdrehungen/min.: 8000
- Bürstenloser Gleichstrommotor
- Inklusive je 1 Schutzhaube
  - für Trennscheiben
  - für Schruppscheiben

- **3-teiliger Satz im Koffer:**
  - 1 Akku-Winkelschleifer
  - 1 Schnell-Ladegerät
  - 1 Li-Ionen-Akku 18 V, 5 Ah (80 Minuten)



**Meshgewebe schützt Motor gegen Verschmutzung**

9233-7

EAN-No. 4000896218325



HAZET No.	Bezeichnung	EAN-No. 4000896 +
9233-010	Grundgerät (ohne Akku, ohne Ladegerät)	218943
9233-7/4	4-teiliger Satz: 1 Akku-Winkelschleifer, 1 Schnell-Ladegerät, 2 Li-Ionen-Akkus 18 V, 5,0 Ah	218950

## Akku-Säbelsäge

- Höhenverstellbarer Auflagebügel, einsetzbar auch für doppelwandige Bleche
- Bürstenloser Gleichstrommotor
- Hübe/min.: 9500
- Schnittleistung Holz: 200 mm
- Schnittleistung Metall: 20 mm
- Werkzeugloses Sägeblatt Schnellwechselsystem
- Werkzeuglose Bügel-Schnellverstellung

- **3-teiliger Satz in HAZET L-Boxx 136:**
  - 1 Akku-Säbelsäge
  - 1 Schnell-Ladegerät
  - 1 Li-Ionen-Akku 18 V, 5 Ah (80 Minuten)



9234-1

EAN-No. 4000896234714



HAZET No.	Bezeichnung	EAN-No. 4000896 +
9234-010	Akku-Säbelsäge Grundgerät (ohne Akku, Ladegerät, L-Boxx und Einlage)	234707
9234-1/4	4-teiliger Satz: 1 Akku-Säbelsäge, 1 Schnell-Ladegerät, 2 Li-Ionen-Akkus 18 V, 5,0 Ah in L-Boxx	234721

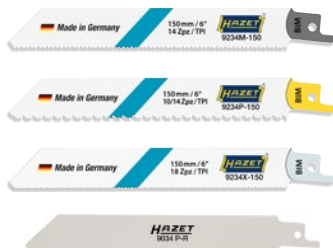

HAZET No.	Je 5 flexible Säbelsägeblätter	Länge Verzahnung mm	EAN-No. 4000896 +
9234M-150/5	Für Stahl und Buntmetall von 2 – 8 mm	130	239382
9234P-150/5	Für Holz mit Nägeln sowie schnelleren Sägefortschritt in Metall 2 – 10 mm	130	239405
9234P-225/5	Für Holz mit Nägeln sowie schnelleren Sägefortschritt in Metall 2 – 10 mm	205	239412
9234X-150/5	Für Stahl und rostfreien Stahl (Inox) von 1,5 – 4 mm	130	239597
9234W-225/5	Für alle Holzarten, Kunststoff und Gipskarton 6 – 100 mm	205	239429
9034P-R/5	Reziprok Sticksäge-Blätter	132	218318

### Pumpsprühflasche

- Besprühen mit Reinigungs- und Desinfektionsmitteln sowie zur Entfettung und Schmierung
- Nutzinhalt: 1 l



**199N-1**  
EAN-No. 4000896189007



### Pumpsprühflasche, Schaum

- Drei Düsen (im Lieferumfang) zur Erzeugung von nassen und trockenen Schäumen sowie zur Realisierung von unterschiedlichen Einwirkzeiten
- Nutzinhalt: 0.75 l



**199-3**  
EAN-No. 4000896207237



### Sprühflasche, wiederbefüllbar

- Verwendung mit Multifunktionssprays, wie z.B. Kriechöl, Rostlöser sowie Bremsenreiniger
- Inklusive 155 mm langer Strahldüse und kurzer Sprühdüse
- Füllmenge: 0.23 l



**199-4**  
EAN-No. 4000896198429



### Hochleistungs Saug- und Druckspritze

- Füllmenge: 500 ml



**2162-4**  
EAN-No. 4000896174850



- Füllmenge: 1 l



**2162-6**  
EAN-No. 4000896174454



### Magnet-Schale

- Ø 150 mm



**197-3**  
EAN-No. 4000896158584



### Magnethalter

- Magnetische Abzugskraft: axial max. 18 kg



**197-10**  
EAN-No. 4000896254392



### Magnetbutton Satz

- Magnetische Abzugskraft: max. 3 kg
- Inhalt: 3x Magnetbutton



**197-11/3**  
EAN-No. 4000896255191



### Magnet-Halter

- Tragkraft: 10 kg
- Höhe: 400 mm
- Länge: 140 mm



**9070-10**  
EAN-No. 4000896158157



### Arbeitshandschuhe

- Hochwertiges Ziegenleder



**1987N-3**  
EAN-No. 4000896222650



**1987N-4**  
EAN-No. 4000896203840



**1987-5L**  
EAN-No. 4000896181735

**1987-5XL**  
EAN-No. 4000896181759

- In L, XL oder XXL Je



**1987-5XXL**  
EAN-No. 4000896181766



**1987-6**  
EAN-No. 4000896222643



### Mehrzweckwannen

- Füllmenge: 6 l



**197N-1**  
EAN-No. 4000896198924



- Füllmenge: 16 l



**197-2**  
EAN-No. 4000896146802



- Füllmenge: 50 l



Made in Germany

**197-50**  
EAN-No. 4000896210008



## HAZET WÄRMEBILDKAMERAS – FÜR DEN OPTIMALEN DURCHBLICK!



- Bildschirmdiagonale: 2.4" LCD-Bildschirm
- Bildschirmauflösung: 320 x 240 Pixel
- Thermische (oder IR) Auflösung: 160 x 120 Pixel
- Sichtfeld: 37,2° x 50°
- Temperaturmessbereich: -20°C – 550°C (-4°F bis 1.022°F)
- Akkulaufzeit: bis zu 8 h
- Maße (H x B x T): 196 x 117 x 59 mm
- Gewicht: 0.35 kg



Austauschbare SD-Karte



Stromversorgung: USB Kabel (Micro USB)



1992-1  
EAN-No. 4000896244270



- Bildschirmdiagonale: 3.5" LCD-Touchscreen
- Bildschirmauflösung: 640 x 480 Pixel
- Thermische (oder IR) Auflösung: 256 x 192 Pixel
- Sichtfeld: 50° x 37,2°
- Temperaturmessbereich: -20°C – 400°C (-4°F bis 752°F)
- Akkulaufzeit: bis zu 4 h
- Maße (H x B x T): 138.5 x 85.2 x 23.6 mm
- Gewicht: 0.22 kg

Detail Infos



Mehr Detailtiefe durch visuelle Kamera:  
3.264 x 2.448 Pixel (8MP)

Digitalzoom: 4-fach

Touchscreen

Aufnahme von Videos

1992-2  
EAN-No. 4000896249435



150 kg

Jetzt neu:  
Stabiler, robuster  
Stahlrohrrahmen mit  
2,4 mm Materialstärke

NEU!



### Roll-Liege

- Hoch belastbar bis 150 kg (liegend oder sitzend)
- 6 Rollen (∅ 63 mm)
- Roll-Liege und -Sitz in „Einem“
- Schneller und unkomplizierter Wechsel zwischen beiden Funktionen
- Gepolsterte Liegefläche, Kopfteil HAZET blau
- Abmessungen: Liegeposition L 1198 x B 440 x H 135 mm, Sitzhöhe 420 mm, Sitzfläche 300 x 310 mm

195N-3  
EAN-No. 4000896256761



150 kg



### Roll-Brett

- Ergonomisch geformt: Armbereiche ausgeschnitten für optimale Bewegungsfreiheit
- Leichtgängige Lenkrollen mit Gummilaufflächen, ölfest und geräuscharm
- Praktischer Tragegriff im Fußbereich
- Sechs Hartkunststoff-Rollen (∅ 70 mm)
- Praktische Werkzeug-Ablagen und Kleinteileflächen rechts und links
- Kopfstütze weich gepolstert
- Abmessungen: L 1.030 x B 480 x H 115 mm

195N-2  
EAN-No. 4000896252169

### Mechaniker Matte

- Abmessungen: 975 x 385 x 30 mm



195-5  
EAN-No. 4000896153718

### Kniebrett

- Abmessungen: 450 x 210 x 30 mm



195-1  
EAN-No. 4000896121069

## HAZET VIDEO ENDOSKOPE MIT HD KAMERA – OPTIMALE DETAILTREUE!

- ▶ Helles und schärferes Bild
- ▶ Bessere Details
- ▶ Klareres Bild



### HD Endoskop Satz mit Front- und Seitenkamera

5

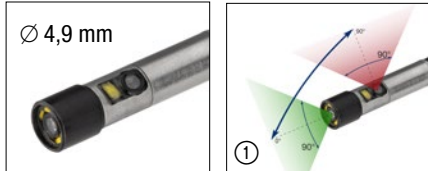

Front- und Seitenkamera

Ø 4,9 mm

Sondenkopf umschaltbar



**5-teiliger Satz im Kunststoff Koffer:**

- Grundgerät 4812-11G
- HD Sonde 4812-11FS
- SD-Karte 32GB
- Mikro HDMI Kabel (A zu D) 1.8 m
- USB-C Kabel (A zu C) 1 m

4812-11/5FS  
EAN-No. 4000896249572



### HD Touch Screen Endoskop Satz mit Schwenk-Sonde 180°

5

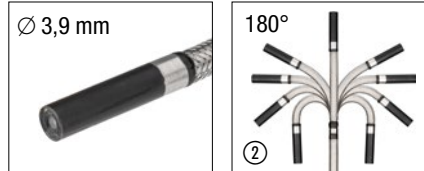

Ø 3,9 mm

180°

Ø 3,9 mm

Sondenkopf schwenkbar



**5-teiliger Satz in HAZET L-Boxx 136:**

- Grundgerät 4812-23G
- HD Sonde 4812-23AF
- SD-Karte 64 GB inkl. Adapter
- Mikro HDMI Kabel (A zu D) 1.8 m
- USB-C Kabel (A zu C) 1 m

**Eingebautes Mikrofon**

**Markierung von Details von Fotos am Touchscreen – Erstellen von Ordner**

**Splitscreen: Nebeneinanderstellung von Aufnahme und Livebild**

4812-23/5AF  
EAN-No. 4000896249824



	4812-11/5FS	4812-23/5AF
<b>Kamerasonde</b>	Ø 4,9 mm semiflexible Sonde mit Dualkamera 90° und 180° (siehe Bild ☺)	Ø 3,9 mm Sonde mit Frontkamera bis 180° schwenkbar (Artikulation siehe Bild ☺)
<b>Display</b>	90 mm (3,5") großes Reflexionsreduziertes LCD Display	127 mm (5") großes, Sonnenlichttaugliches, Reflexionsreduziertes Touch-Display
<b>Zoom</b>	1,5-fach und 2 fach	3-fach
<b>Displayauflösung</b>	320 x 240 Pixel	800 x 480 Pixel
<b>10-stufige Helligkeitseinstellung</b>	(5 + 5 Boost)	(5 + 5 Boost)
<b>Energiequelle</b>	4 x Batterie AA alternative Stromversorgung über USB-C Buchse	Wiederaufladbare Li-Ion Batterie. Ladezeit: 3,5 h, Betriebsdauer: 4 h
<b>Bild Format (jpg)</b>	1920 x 1080 Pixel	1920 x 1080 Pixel
<b>Videoformat</b>	MP4, 1920 x 1080 Pixel (Format MOV) mit optionalem Zeitstempel	MP4, 1920 x 1080 Pixel (Format MOV) mit optionalem Wasserzeichen, Zeitstempel und Audio
<b>Datentransfer</b>	USB-C (Zugriff wahlweise auf die Kamera oder als Kartenleser)	USB-C (Zugriff wahlweise auf die Kamera oder als Kartenleser)
<b>IP Schutzklasse (Grundgerät)</b>	IP54	IP54
<b>Handhabung</b>	Mit Handgriff	Positionierbar über Magnettoß – ermöglicht Freihändige Inspektion
<b>Stativgewinde</b>	✓	✓
<b>Spiegelung des Kamerabildes</b>	✓	✓
<b>Negativdarstellung</b>	✓	✓
<b>Konnektivität</b>	Kamera per HDMI am Display bzw. USB-C am PC nutzbar	Kamera per HDMI am Display bzw. USB-C am PC nutzbar
<b>PC-Software</b>	✓	✓
<b>Gewicht</b>	370 Gramm ohne Batterien	705 Gramm
<b>Maße (L x B x H)</b>	276 x 123 x 54 mm	162 x 128 x 46 mm

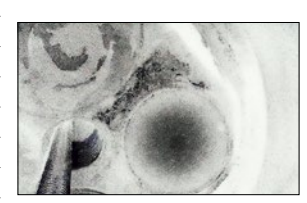

Negativdarstellung



## Wireless charging

**NEU!**

3

### LED Lampen Satz

**Inhalt:**

- 1 x 1979W-11 Pen light
- 1 x 1979W-85 Solid light
- 1979WP-2 Ladepad für 2 Lampen
- Inkl. 100 cm USB-C Kabel und 2 A / 5 V Netzteil



**1979W2/3**

EAN-No. 4000896258208



## Wireless charging

3

### LED Pen Light Satz

**Inhalt:**

- 2 x 1979W-11 Pen light
- 1979WP-2 Ladepad für 2 Lampen
- Inkl. 100 cm USB-C Kabel und 2 A / 5 V Netzteil



**1979W-11/3**

EAN-No. 4000896235247



## Wireless charging

3

### LED Lampen Satz

- Effiziente und komfortable Ladefunktion durch optimierte Selbstpositionierung der Lampe auf dem Pad
- Kabellos mobil und vielseitig einsetzbar, besonders in extrem engen Bereichen

**Inhalt:**

- 1979W-82 LED Pocket Light
- 1979W-92 LED Slim Light
- 1979WP-2 Ladepad für 2 Lampen
- Inkl. 100 cm USB-C Kabel und 2 A / 5 V Netzteil



**1979W1/3**

EAN-No. 4000896241408



## Wireless charging

3

### LED Inspektionslampen Satz

**Inhalt:**

- 1979W-11 Pen light
- 1979W-82 Pocket light
- 1979WP-2 Ladepad für 2 Lampen
- Inkl. 100 cm USB-C Kabel und 2 A / 5 V Netzteil



**1979NW/3**

EAN-No. 4000896235261







## Wireless charging

• Kabelloses Laden der LED-Lampen



Toplicht:  
• 100 lm  
• 5 h

Hauptlicht:  
• 30 – 300 lm  
• 2 h

**LED Pocket Light**  
1979W-82

EAN-No. 4000896227228



Toplicht:  
• 120 lm  
• 4 h

Hauptlicht:  
• 20 – 200 lm  
• 2.5 h

**LED Pen Light**  
1979W-11

EAN-No. 4000896235230



Toplicht:  
• 300 lm  
• 4.5 h

Hauptlicht:  
• 60 – 600 lm  
• 3 h

**LED Solid Light**  
1979W-85

EAN-No. 4000896241484



Toplicht:  
• 150 lm  
• 11 h

Hauptlicht:  
• 110 – 1100 lm  
• 3 h



**LED Slim Light**  
1979W-92

EAN-No. 4000896241422



**Ladepad für eine Lampe**

**1979WP-1**

EAN-No. 4000896227952



**Ladepad für zwei Lampen**

**1979WP-2**

EAN-No. 4000896227945



## Mit Ladekabel

• Lademöglichkeit über Standard USB-Netzteil 5V maximal 1A



• Lieferung inklusive 100 cm USB-C Ladekabel (ohne USB-Netzteil)



Toplicht:  
• 100 lm  
• 5 h

Hauptlicht:  
• 30 – 300 lm  
• 2 h

**LED Pocket Light**  
1979N-82

EAN-No. 4000896227211



Toplicht:  
• 120 lm  
• 4 h

Hauptlicht:  
• 20 – 200 lm  
• 2.5 h

**LED Pen Light**  
1979N-11

EAN-No. 4000896235254

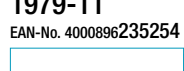

Toplicht:  
• 300 lm  
• 4.5 h

Hauptlicht:  
• 60 – 600 lm  
• 3 h

**LED Solid Light**  
1979N-85

EAN-No. 4000896241491

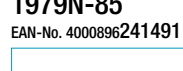

Toplicht:  
• 150 lm  
• 11 h

Hauptlicht:  
• 110 – 1100 lm  
• 3 h



**LED Slim Light**  
1979N-92

EAN-No. 4000896241415

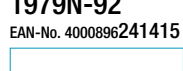

## Mit Batterien

• Inkl. Batterien: 1,5 V-Micro / AAA / (L)R03



• 130 lm  
• 4 h

**LED Stiftleuchte**

**1979N-71**

EAN-No. 4000896208470



• 200 lm  
• 4.5 h

**LED Taschenlampe**

**1979N-72**

EAN-No. 4000896208487



## Karosserie-Feilenblätter

- Flach
- Gefräst, schräg verzahnt
- Für Feilenhalter 1934 und 1934N-1
- DIN 7264 Form A
- Länge: 350 mm



- Flach
- Gefräst, radial verzahnt
- Für Feilenhalter 1934 und 1934N-1
- DIN 7264 Form A
- Länge: 350 mm



- Halbrund (hohl)
- Radial verzahnt
- Für Feilenhalter 1934N-2
- DIN 7264 Form F
- Länge: 350 mm

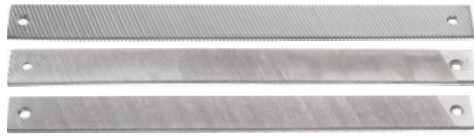

HAZET No.	Zahnung (Hieb):	EAN-No. 4000896 +
1934-1	Grob	008025
1934-2	Mittel	008063
1934-3	Fein	008070

HAZET No.	Zahnung (Hieb):	EAN-No. 4000896 +
1934-4	Grob	008087
1934-5	Mittel	008094

HAZET No.	Zahnung (Hieb):	EAN-No. 4000896 +
1934-7	Grob	008100

## Karosserie-Feilenhalter



1934N-1

Made in Germany

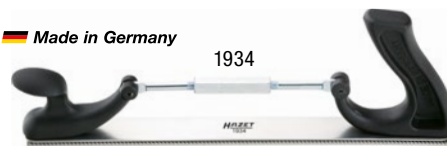

1934

Made in Germany



Made in Germany

1934N-1	Karosserie-Feilenhalter	008155
1934		008018

1934N-2	Karosserie-Feilenhalter	008179
---------	-------------------------	--------

## Teleskop Spiegel Satz



- Spiegel austauschbar über 4 mm Edelstahl-Gewindestab mit echtem Spiegelglas
- Keine Eintrübung der Spiegel wie bei polierten „Metallsiegeln“

- 4-teiliger Satz:
  - Teleskop-Stab: 300–740 mm
  - Rund-Spiegel:  $\varnothing$  30 mm und  $\varnothing$  50 mm
  - Rechteck-Spiegel: 65 x 43 mm

1977-2/4

EAN-No. 4000896150144

## Armaturenschutz Satz

- Mit Haltegriff



4852/4

EAN-No. 4000896210114

- Gerade: 270 x 200 mm, 450 x 300 mm
- Abgewinkelt: 270 x 200 mm, 450 x 300 mm

## Montagekeil, Kunststoff

- Karosserie-Arbeiten, z.B. zum beschädigungsfreien Lösen von Zierleisten, Blenden, Schriftzügen usw.
- Spitze 0,5 mm
- Abmessungen: 190 x 30 x 25 mm



Made in Germany

1965-20

EAN-No. 4000896009183

## Kombinations-Montagekeil

- Schnelles und einfaches Lösen von Zierleisten und Türverkleidungen
- Verhindert die Beschädigung von Lack, Kunststoff- und Metallteilen
- Betätigung von Verschluss-Stopfen und Kunststoff-Clips
- Ausbau von Schutzkappen und Blenden
- Abmessungen: 270 x 22 mm



1965-21

EAN-No. 4000896087839

## Ausziehhaken

- Demontage von z.B. Verkleidungen, Abdeckungen, Stopfen, Lüfterdüsen, Instrumententafeln, Tacho, Kombiinstrumenten im Fahrzeug-Innenraum sowie im Karosserie-Bereich
- Hohe Stabilität und Flexibilität trotz geringem Klingen-Durchmesser  $\varnothing$  2 mm

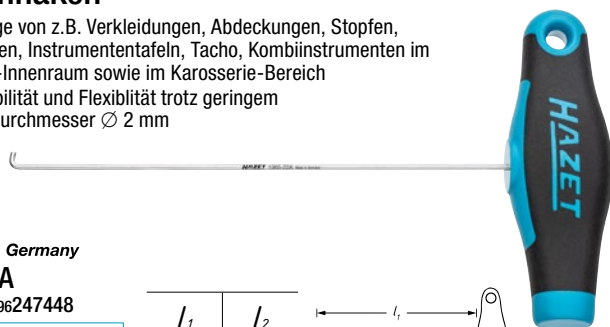

Made in Germany

1965-22A

EAN-No. 4000896247448

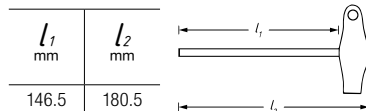

## Universal Haken- / Keil Satz

- Kunststoff Keil geeignet zum Lösen von Bauteilen, wie z.B. Türclipsen sowie für Hebel- und Richtarbeiten
- Universal Haken zum oberflächenschonenden Lösen von z.B. Scheibengummi, Türdichtungen, Teppichen, Innenverkleidungen
- Für universellen Einsatz
- Kunststoff Keil: Länge: 214 mm, Breite: 26,5 mm
- Universal Haken: Länge: 180 mm



1965/2

EAN-No. 4000896223008

## Spezial Gewindeschneider für Abgastemperatur-Sensoren / Sonden

- Fachgerechtes Nachschneiden, Reinigen bzw. Instandsetzen von Aufnahmegewinden der Abgastemperatur-Sensoren / Sonden
- Führungsbolzen verhindert Verkanten des Gewindenachschneiders und ermöglicht dadurch exaktes Nachschneiden bzw. Reinigen des verrosteten und beschädigten Gewindes
- Zeitersparnis: Austausch der Abgasanlage in den meisten Fällen nicht mehr erforderlich
- Kein Kippen oder Verkanten beim Nachschneiden
- 6 Schneidflächen für optimale Passgenauigkeit sowie einfache und schnelle Handhabung
- Hochwertige TiAlN-Beschichtung für längere Standzeiten
- Für Anwendung an Edelstahl Komponenten geeignet
- Antrieb: s 13 mm



Made in Germany

### Gewindegröße: M12 x 1.25

- Für Abgastemperatur-Sensoren an: NISSAN · RENAULT · BMW · MINI · CITROËN · PEUGEOT · FORD · HYUNDAI · KIA · DACIA · MERCEDES-BENZ · OPEL · VAUXHALL · SUZUKI · IVECO

• Länge: 55 mm

4683-12

EAN-No. 4000896253555



### Gewindegröße: M14 x 1.5

- Für Abgastemperatur-Sensoren an: MERCEDES-BENZ · AUDI · PORSCHE · SEAT · ŠKODA · VW · FIAT · ALFA ROMEO · LANCIA · OPEL

• Länge: 45 mm

4683-14

EAN-No. 4000896253579



### Gewindegröße: M16 x 1.5

- Für Abgastemperatur-Sensoren an: MERCEDES-BENZ TRUCKS, Bus & DAF NKW ACTROS · AXOR · ATEGO · MB Bus 0 500 BM382 · DAF CF 65 · DAF CF 75 · DAF CF 85 · DAF CF 105

• Länge: 43 mm

4683-16

EAN-No. 4000896253593



### Gewindegröße: M18 x 1.5

- Für Lambda-Sonden an: MERCEDES-BENZ · AUDI · PORSCHE · SEAT · ŠKODA · VW · FIAT · ALFA ROMEO · LANCIA · BMW · OPEL · CHEVROLET · DAEWOO · SUZUKI · FORD · HONDA · TOYOTA · NISSAN · Volvo · CITROËN · SAAB · SUBARU · MAZDA · MINI · MITSUBISHI · JAGUAR · ROLLS ROYCE · BENTLEY · LEXUS · PONTIAC

• Länge: 42 mm

4683-18

EAN-No. 4000896253616



### Gewindegröße: M20 x 1.5

- Für NOX-Sensoren an: DAF · MERCEDES-BENZ TRUCKS · IVECO · MAN · SCANIA · RENAULT TRUCKS · Volvo TRUCKS

- Auch passend bei PKW Modellen wo ein NOX-Sensor bzw. Partikelfilter-Sensor mit dem Gewinde M20 x 1.5 verbaut ist z.B. BMW · AUDI · VW · OPEL · MERCEDES-BENZ

• Länge: 50 mm

4683-20

EAN-No. 4000896253630



### Gewindegröße: M22 x 1.5

- Für Partikel-Sensoren an: AUDI · VW · PORSCHE · OPEL · MERCEDES-BENZ · BMW · GENERAL MOTORS · MAN

• Länge: 50 mm

4683-22

EAN-No. 4000896253654



## Abgassonden Einsätze

- Demontage und Montage der Lambda-Sonde, Partikel-Sensor, NOX-Sensor und Abgastemperatur-Sensor
- Doppel-Vierkant Antrieb 12,5 = 1/2"
- Zusätzlicher Sechskant-Antrieb
- Auch zum Schließen des Schlitzes geeignet, um das Aufweiten des geöffneten Sechskantes zu vermeiden
- Drehmomentgesteuerter Anzug möglich
- Passend für alle PKW und NKW Modelle
- Für Handbetätigung
- Oberfläche: phosphatiert, geölt
- Abmessung: L 66 x H 39 mm
- Schlitzbreite: 8 mm



Robuste Ausführung für festsitzende Abgassonden!

Made in Germany

HAZET No.	S mm	Doppel Antrieb 1/2" oder	EAN-No. 4000896 +
4680-7	14	Betätigung über Sechskant s 24 mm	254118
4680-8	17	Betätigung über Sechskant s 24 mm	254132
4680-9	19	Betätigung über Sechskant s 24 mm	254156
4680-5	22	Betätigung über Sechskant s 30 mm	057870
4680-6	24	Betätigung über Sechskant s 30 mm	252268

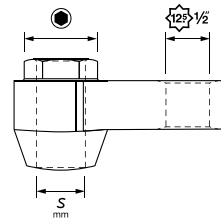

## Abgassonden Werkzeug Satz

10-teiliger Satz:

- Spezial Gewindeschneider: 4683-12, 4683-14, 4683-18, 4683-20, 4683-22
- Abgassonden Einsätze: 4680-5, 4680-6, 4680-7, 4680-8, 4680-9

Made in Germany

163-611/10

EAN-No. 4000896257294

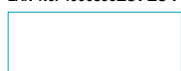

4683-16 Optional erhältlich



10

Optional erhältlich: Werkzeugkasten zur sicheren Aufbewahrung



HAZET No.	EAN-No. 4000896 +
165-L	167777

## Lösewerkzeug Deckel Kühlmittel-Ausgleichbehälter, VAG

125 1/2"

- Problemloses Lösen von festsitzenden Deckeln am VAG Kühlmittel-Ausgleichsbehälter
- Passgenaues Lösewerkzeug vermeidet Beschädigung des Deckels
- Für **VW** und Konzernfahrzeuge sowie E- und Hybrid-Modelle (MQB Plattform Bj. 2013→)
- Betätigung von Hand ist durch geometrische Form / geringe Bauhöhe des Deckels und dem vertieften Sitz im Ausgleichbehälter nur schwer möglich
- Durchmesser: 108 mm



Made in Germany

4803-1

EAN-No. 4000896250158

## 1/4" Schraubendreher-Gelenkeinsatz XZN

6.3 1/4"

- Betätigung der Befestigungsschrauben des 4/2 Wege-Ventils mit Kühlmittelregler (Hinweis: Kühlmittelregler befindet sich innerhalb des Kühlmittelrohrs und kann nicht einzeln erneuert werden)
- Mit Gelenk zum Einsatz an schwer zugänglichen Stellen und zur Umgehung von Störkanten: Befestigungsschrauben befinden sich hinter dem Ölfilter und sind nicht geradlinig erreichbar
- Anwendung z.B. an: 4-Zylinder Dieselmotor (2,0l Common Rail): **AUDI, SEAT, ŠKODA, VW**
- Abtrieb: Innen Vielzahn Profil XZN M8



6.3 1/4"



Made in Germany

2548G-XZN8

EAN-No. 4000896252701

## 1/4" Turbolader Steckschlüsseinsatz Sonderprofil

- Betätigung Turbolader Ansaugstutzen (ohne Spezialwerkzeug nicht möglich)
- Spezielles Profil greift formschlüssig in die Verschraubung und garantiert optimale Kraftverteilung: **MERCEDES-BENZ, NISSAN, OPEL, RENAULT**
- Oberfläche: phosphatiert
- Für Handbetätigung



6.3 1/4"



Made in Germany

2751-1

EAN-No. 4000896246250

## Rohrleitungs Stopper Satz

4

- Verschließen von Leitungen im Bereich Bremsanlage, Klimaanlage, Servolenkung und Kraftstoffanlage, die nicht mit einer Abklemmzange gesichert werden können
- Verschließen von Rohrleitungen und Verhinderung des Auslaufens von Flüssigkeiten
- Verschluss in den Größen 6,3 mm (1/4") · 8 mm (5/16") · 10 mm (3/8") sowie für Doppel-Verschluss (z.B. Banjo-Anschlüsse) in der Größe 10 mm 3/8")



4591/4

EAN-No. 4000896219650

## Entriegelungswerkzeug für Steckverbindungen VAG

- Beschädigungsfreies Entriegeln elektrischer Steckverbindungen an verschiedenen Bauteilen und Sensoren
- Steckverbindungen **VAG** Gruppe, z.B. Injektoren, Raildruck-Sensoren, Flüssigkeitsstand-Sensoren, Zündspulen, Unterdrucksensoren, Bremsverschleiß-Sensoren, Druckreglern und Beleuchtungsanlagen
- **SCANIA · MAN TGE / TGX** ab Bj.2020



• Kopfversatz: 20 mm

Made in Germany

HAZET No.	l mm	EAN-No. 4000896+
4675-1	130	244331
4675-2	191	244348

Extralange, am Kopf gebogene Klinge ermöglicht Zugang an schwer zugänglichen Stellen!

## Stabzündspulen-Abzieher VAG

- Schnelles, sicheres Abziehen der Stabzündspulen
- Demontage der Stabzündspulen z.B. an 1,0 l · 1,0 l TSI · TFSI · TGI · GTI · CNG · 1,2 l TSI · 1,4 l · 25 · 30 · 35 · 40 · 45 TSI · TFSI · TGI · CNG · GTE · Mild Hybrid · e-Hybrid · 1,6 l · 1,6 l SRE · MPI · 2,0 l GTI
- Demontage von beiden Zündpulversionen möglich:
  - 04C.905.110.J → 2017 von **VAG** Motoren
  - 04E.905.110.K 2017 → von **VAG** Motoren



Made in Germany

1849-12A

EAN-No. 4000896247387



## Auspuffschellen-Zange

- Zum schnellen Öffnen und Offenhalten der wiederverwendbaren Auspuffschellen sowie zur Demontage und Montage
- Schraube und Mutter der Auspuffschelle können, aufgrund der Zangen-Ausführung, während der Arbeit an der Abgasanlage in der Schelle verbleiben
- Anwendung z.B. an: **CITROËN, PEUGEOT · DS · RENAULT · NISSAN, OPEL · ALFA ROMEO · FIAT · JEEP · CADILLAC · LANCIA · SUZUKI, CHEVROLET · BMW · MERCEDES-BENZ · LAND ROVER · FORD · DACIA · NISSAN · Volvo · MAZDA**
- Vielfacharretierung und Einhandbedienung
- Lösen der Feststellvorrichtung über Druckhebel im Griffbereich
- Zangenspitzen ermöglichen sicheren Halt der Schelle
- Länge: 310 mm
- Spannungsbereich: 50 mm



Made in Germany

4684-3

EAN-No. 4000896189205



## Injektor Schlagauszieher, pneumatisch

- Zum Ausbau von festsitzenden Diesel Injektoren
- Mittels 21 verschiedener Adapter und einer Universalklaue können festsitzende Diesel Injektoren ohne viel Kraftaufwand schonend gelöst werden. Je nach Injektorversion muss dazu das Piezoelement entfernt werden
- Beschädigungen auf Zylinderkopf/Zylinderkopfdeckel durch hohe Kräfte von Abstütungen werden vermieden
- Lieferung im Kunststoff-Koffer

### 24-teiliger Satz, Inhalt:

- Pneumatischer Diesel Injektoren Auszieher
- Verlängerung für tiefsitzende Injektoren oder verbaute Bauräume
- Universalklaue
- 21 Adapter:
  - M17 x P1.0 für **BOSCH** 110,
  - M18 x P 0.75 für **BOSCH** 120, M20 x P 1.0 für **Denso/A**,
  - Adapter mit Innengewinde M12 x P 1.5 / Außengewinde M20 x P 1.5,
  - Adapter mit Innengewinde M14 x P 1.5 / Außengewinde M22 x P1.5, M14 x P1.5 für **Delphi**,
  - M16 x P1.0 für **TOYOTA**,
  - M18 x P1.5, M8 x P1.0, M8 x P1.25, M10 x P1.0 **Universaladapter**,
  - M14 x P1.5, M14 x P1.0, M25 x P0.5 für **Denso**,
  - M25 x P1.0 für **SIEMENS**,
  - M27 x P0.75 für **BOSCH / FIAT / BMW / PSAW / PSA / MERCEDES / RENAULT**,
  - M27 x P1.0 für Komplettgewinde für **SIEMENS**, M29 x P1.0 für **Delphi**,
  - M31 x P0.75 für **BOSCH CRIN 1**,
  - M26 x P0.75 für **BOSCH CRIN 2**

**Material-schonend!**

**24 NEU!**



**9098/24**  
EAN-No. 4000896258086



## Konus Satz, 3-teilig

- **Adaptierbares Set für 2-Wege Ausblaspistole 9040-4**
- ① Zur sicheren Reinigung mit Druckluft bei verstopften oder verschmutzten Leitungen/Schläuchen dank Konusaufsatz bis zu  $\varnothing 35$  mm
- ② Festsitzende Zündspulenstecker können mithilfe der unterschiedlichen Konen pneumatisch aufgebläht werden, was somit zum Lösen des festsitzenden Bereiches auf der Zündkerze führt
- Anwendbar für Kraftstoff, Klima und AdBlue®-Leitungen, hydraulische Leitungen sowie Scheibenwaschanlage und Kühlmittel
- Demontage der Stabzündspulen z.B. an 1,0 I · 1,0 I TSI · TFSI · TGI · GTI · CNG · 1,2 I TSI · 1,4 I-25 · 30 · 35 · 40 · 45 TSI · TFSI · TGI · CNG · GTE · Mild Hybrid · e-Hybrid 1,6 I · 1,6 I SRE · MPI 2,0 I GTI"
- AUDI** A1 · A3 · A4 · A5 · Q2 · Q3
- CUPRA** Formentor · León
- SEAT** Alhambra · Arona · Ateca · Ibiza · León · Mii · Tarraco · Toledo
- ŠKODA** Citigo · Fabia · Kamiq · Karoq · Kodiaq · Octavia · Rapid · Scala · Super · Yeti
- VW** Caddy · Golf 6, 7, 8 · Jetta 4 → 7 · CC · Passat B8 / Polo 5 → 6 · Arteon · Beetle · Taigo · Tiguan · Touran · T-Cross · T-Roc · Up! · Scirocco · Sharan · T7
- Anschlussgewinde (außen): 1/8" PF 28

**3 NEU!**

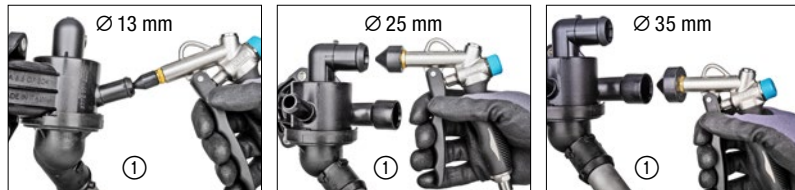
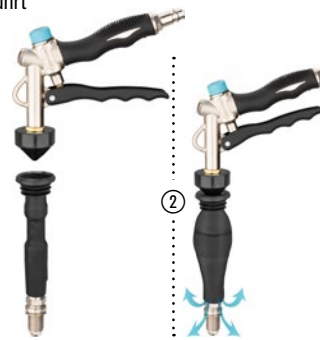

**9040-42/3**  
EAN-No. 4000896254767

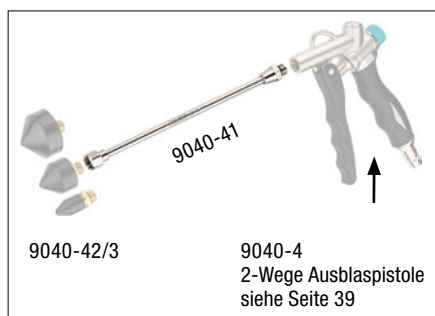

## Edelstahl Verlängerung

- Tiefliegende und festsitzende Zündspulenstecker können mit dem Konus Satz gelöst werden
- Anschlussgewinde (innen und außen) 1/8" PF 28
- Länge: 187 mm

**NEU!**



**9040-41**  
EAN-No. 4000896254781

## 1/2" Schlag-, Maschinenschrauber Steckschlüsseinsatz, Sechskant

- Kunststoff-Einsatz zum Schutz der Oberflächen an den Radschrauben
- Länge: 85 mm

12<sup>5</sup> 1/2



s 17 mm

Made in Germany  
**903SLG-17**

EAN-No. 4000896045822



s 19 mm

Made in Germany  
**903SLG-19**

EAN-No. 4000896045839



s 21 mm

Made in Germany  
**903SLG-21**

EAN-No. 4000896055135



s 22 mm

Made in Germany  
**903SLG-22**

EAN-No. 4000896155453



- Extra lang:  
130 mm



s 17 mm

Made in Germany  
**904SLG-17**

EAN-No. 4000896100576



s 19 mm

Made in Germany  
**904SLG-19**

EAN-No. 4000896203710



## 1/2" Sätze

Je 3 Einsätze in praktischer Vorratsbox

12<sup>5</sup> 1/2

3



s 17 mm (3x)

Made in Germany  
**903SLG-17/3**

EAN-No. 4000896191697



s 19 mm (3x)

Made in Germany  
**903SLG-19/3**

EAN-No. 4000896191734



s 17 mm · s 19 mm · s 21 mm

Made in Germany  
**903SPC/3**

EAN-No. 4000896128754



## Sonderprofil

- Länge: 86 mm



s 17 mm

- MERCEDES-BENZ

Made in Germany

**905SLG-17**

EAN-No. 4000896198795



s 21 mm

- KIA & HYUNDAI

Made in Germany

**905SLG-21**

EAN-No. 4000896201624



## 1/2" Steckschlüsseinsatz FORD Radverschraubung

- Lösewerkzeug beidseitig verwendbar für **FORD** Modelle
- Bei fehlender oder deformierter Chromabdeckung kann die Radmutter nicht mehr mit Standard Steckschlüsseinsatz betätigt werden
- Lösung: Zwei Doppel-Steckschlüsseinsätze statt vier einzelne Steckschlüssel
- Oberfläche: phosphatiert, geölt

Für die Anwendung bei fehlender Chromabdeckung



Für die Anwendung bei beschädigter / deformierter Chromabdeckung



### 2-teiliger Satz:

- 900SLG-18x20 Steckschlüsseinsatz
- 917S-3 Verlängerung

12<sup>5</sup> 1/2

2

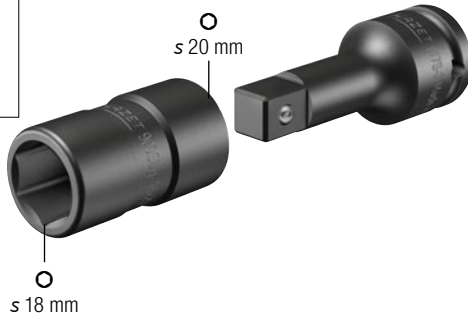

s 20 mm

s 18 mm

Made in Germany  
**900SLG-18X20/2**

EAN-No. 4000896242023



### 3-teiliger Satz:

- 900SLG-18x20 Steckschlüsseinsatz
- 900SLG-20x22 Steckschlüsseinsatz
- 917S-3 Verlängerung

12<sup>5</sup> 1/2

3



s 20 mm

s 18 mm

s 22 mm

Made in Germany  
**900SLG-1822/3**

EAN-No. 4000896246274



## EIN POWER ADAPTER – VIELE MÖGLICHKEITEN!

Für alle Einsätze mit  
Außensechskant s 24mm:  
900SZ6 · 990S · 985S



Zum Lösen von  
1/2" Antrieben  
mit 3/4" Power!

Alles passt – mit  
Sicherheit!



### 3/4" Adapter auf 1/2"

- Auswechselbare Einsteckklinge ● 24 mm – ■ Antrieb 12,5 = 1/2"
- Mit Bohrung für Sicherungsstift oder Sicherungsfeder und Rille für O-Ring
- Oberfläche: phosphatiert, geölt

Made in Germany  
**1007S-7/4**

EAN-No. 4000896215416



### 1/2" · 3/4" Doppel-Sechskant Traktionsprofil Satz

- s 19 · 21 · 22 · 24 · 27 · 30 · 32 · 36 mm

Made in Germany  
**900SZ6/11**

EAN-No. 4000896225378



### 1/2" · 3/4" XZN Profil Satz

- Verschraubungen an Nkw und Pkw mit XZN-Profil z.B. an Fahrwerk, Bremsanlagen (Bremsträgern), Motoren, Stoßdämpfern sowie Nockenwellen-Rad
- M14 · M16 · M18
- Kurz: 43 mm
- Lang: 75 mm

Made in Germany  
**990S/11**

EAN-No. 4000896162406



### 1/2" · 3/4" Sechskant Profil Satz

- Verschraubungen an Nkw und Pkw z.B. an Fahrwerk, Bremsanlagen (Bremsträgern), Motoren und Stoßdämpfern
- s 14 · 17 · 19 mm
- Kurz: 45 mm
- Lang: 75 mm

Made in Germany  
**985S/11**

EAN-No. 4000896211951



### 1/2" · 3/4" Schlag-, Maschinenschrauber Steckschlüssel Satz

- 900SZ6**  
s 19 · 21 · 22 · 24 · 27 · 30 · 32 · 36 mm
- 985S**  
s 14 · 17 · 19 mm
- 990S**  
M14 · M16 · M18
- 985S**  
s 14 · 17 · 19 mm
- 990S**  
M14 · M16 · M18

Made in Germany  
**163-570/24**

EAN-No. 4000896233441

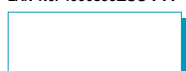

### 1/2" Ergänzung zu 985S/11

- Antrieb wahlweise mit 1/2" oder ● 24 mm



Made in Germany  
**985S-22**

EAN-No. 4000896218219



Made in Germany  
**985S-24**

EAN-No. 4000896218226

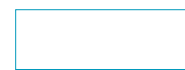

### 1/2" Steckschlüsseinsatz, Sechskant

- Länge: 85 mm

Made in Germany  
**903SLG6-17**

EAN-No. 4000896223596

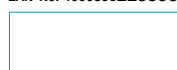

s 17 mm



Made in Germany  
**903SLG6-19**

EAN-No. 4000896223589

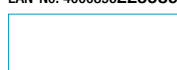

s 19 mm

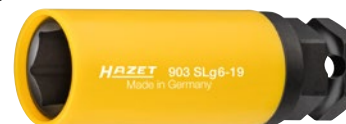

## Reifenfüll-Messgeräte

- Manometer-Messbereich: 0–12 bar, Teilung: 0,1 bar
- Max. Druck: 12 bar
- Temperaturbereich: -20°C bis 60°C
- Skalenwerte in bar
- Schlauch mit integriertem Momentstecknippel
- Messtoleranz: -15°C bis 25°C, 0–4 bar: ±0,08 bar, ab 4–12 bar: ±0,16 bar
- Schlauchlänge: 1.000 mm



### Geeicht

Nacheichung möglich  
(nicht durch HAZET)

9041G-1

EAN-No. 4000896212385



Ø 80 mm

- Manometer-Messbereich: 0–12 bar, Teilung: 0,01 bar
- Max. Druck: 12 bar
- Temperaturbereich: -20°C bis 50°C
- Anzeige umschaltbar zwischen bar / PSI / Kg/cm<sup>2</sup>
- Schlauch mit integriertem Momentstecknippel
- Messtoleranz: -15°C bis 25°C: ±0,1 bar
- Schlauchlänge: 400 mm



### Digital

9041D-1

EAN-No. 4000896212378



Ø 63 mm

- Manometer-Messbereich: 0–12 bar, Teilung: 0,1 bar
- Max. Druck: 12 bar
- Temperaturbereich: -10°C bis 40°C
- Skalenwerte in psi und bar
- Schlauch mit integriertem Momentstecknippel
- Messtoleranz: -15°C bis 25°C: ±0,3 bar
- Schlauchlänge: 400 mm



### Standard

9041-1

EAN-No. 4000896147076



Ø 63 mm

## Radnaben-Schleifer

2

- Mit  $\frac{1}{2}$ " Innenvierkant-Aufnahme zur Aufnahme z.B. auf Pneumatik-, Akku- sowie netzgebundenen Schlagschraubern
- Für Pkw Radnaben bis 160 mm Ø
- Innendurchmesser: 75 mm Ø



1/2"



4960V-160/2

EAN-No. 4000896218394

2-teiliger Satz:

- 1 Grundkörper
- 1 Schleifscheibe  
Ø 160 mm

## Radnaben-Schleifer

4

- 11 mm Außensechskant mit 3 Anlageflächen zur Aufnahme z.B. auf Pneumatik-, Akku- sowie netzgebundenen Bohrmaschinen
- Für Pkw Radnaben bis 160 mm Ø
- Innendurchmesser: 75 mm Ø



Ø s 11 mm



4960R-160/4

EAN-No. 4000896218820

4-teiliger Satz:

- 1 Grundkörper
- 3 Schleifscheiben  
Ø 160 mm

## Felgenflansch-Reiniger

2

- 11 mm Außensechskant mit 3 Anlageflächen zur Aufnahme z.B. auf Pneumatik-, Akku- sowie netzgebundenen Bohrmaschinen
- Für Radzentrierungsdurchmesser: mindestens 51 mm
- Außendurchmesser bis 160 mm Ø



Ø s 11 mm



4960F-160/2

EAN-No. 4000896218387

2-teiliger Satz:

- 1 Grundkörper
- 1 Schleifscheibe  
Ø 160 mm





## Bremssattel-Feile

- Flachscher an der Stirnseite zur Entfernung von groben Rückständen
- 12 mm breit



Made in Germany

4968-1

EAN-No. 4000896084739



## Bremssattel-Bürste

- Entfernen von hartnäckigem Bremsstaub und Schmutz im Scheibenbremssattel
- Länge: 225 mm



Made in Germany

4968-2

EAN-No. 4000896084821



## Messing Bremssattel-Bürste

- Reinigen von Aluminium-Bremssätteln
- Länge: 225 mm



Made in Germany

4968-3

EAN-No. 4000896089147



## Haken Satz

- Haken  $\varnothing$  7 mm
- Oberfläche: tauchlackiert
- Länge: 190 mm



4968/2H

EAN-No. 4000896221820



## Bremsscheiben-Messschieber / Dickenmesser

- Messung ohne Demontage der Räder möglich
- Mühelose Messung am Fahrzeug im Rahmen der Direktannahmen im Beisein des Kunden
- Eignet sich auch für die Anwendung an Nkw
- Länge: 395 mm



Messbereich:  
0 – 60 mm

4956-3

EAN-No. 4000896219032

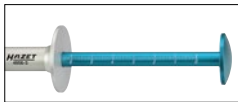

## Bremsscheiben-Messschieber

- Einfache, schnelle Bestimmung des Bremsscheiben-Durchmessers durch Felgenöffnungen ohne Demontage der Räder
- Länge: 450 mm



Messbereich:  
200 – 400 mm

4956-4

EAN-No. 4000896222339

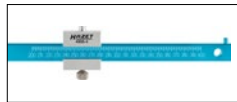

## Bremsenprüf Werkzeug Satz

- Kontrolle des Seitenschlags der Bremsscheibe
- Mikrometer-Schraube zur exakten Bestimmung der Bremsscheiben-Dicke
- Präzisions-Kleinnessuhr zur Überprüfung des Seitenschlags
- Gelenkarm mit Magnetfuß als Aufhängung bzw. zur exakten Positionierung der Kleinnessuhr am Fahrzeug



4968/3

EAN-No. 4000896149179



## Bremskolben Rücksetzwerkzeug Satz, pneumatisch

- Zurücksetzen von Bremskolben an schwimmend gelagerten Bremssattelanlagen mit oder ohne Handbrems-Feststelleinrichtung
- Universell einsetzbar durch 3-teiligen Adapter Satz
- Größtmögliche Rückholbewegung der Kolbenstange bis ins Gehäuse – Betätigung auch bei weit ausgefahrenen Bremskolben
- Für kleinste Bremssattel MINI · BMW 1er bis BMW X7 (aktuell größter Bremssattel)
- Pneumatische Unterstützung in Verbindung mit schwenkbarem Drehhebel ermöglicht einfaches, schnelles Zurücksetzen ohne Kraftaufwand

### 2-teiliger Satz:

- Grundgerät 4970P-1
- Adapter Satz 4970P-02/3



4970P-1/4

EAN-No. 4000896232970



Weitere Druckplatten siehe Werkzeug-Handbuch 2024, ab Seite 447

## Bremskolben Rücksetzwerkzeug

- Für das beschädigungsfreie Zurücksetzen der Bremskolben (Schwimmsättel / Festsättel) an Scheibenbremsen
- Für gängige Fahrzeugtypen ohne integrierte Handbrems-Feststelleinrichtung
- Plattenbreite 50mm



15 – 90 mm

Made in Germany

4971-1

EAN-No. 4000896156245



### Bremsadapterplatten Satz

- Für Bremskolben Rücksetzwerkzeug 4971-1 zum beschädigungsfreien Zurücksetzen von Doppelkolben Bremssätteln
- Verbreiterung der Auflagefläche auf 100 x 72 mm
- Einfaches Fixieren der Adapterplatten durch 2 Scheibenmagnete:  $\varnothing$  20 mm (Haltekraft pro Magnet: 2 kg)



Made in Germany

4971-2/2

EAN-No. 4000896246243





## Sicherungsring-Zangen Satz

- Fachgerechtes, zentriertes Einsetzen des Sicherungsring, z.B. bei der Montage des Gelenks auf der Antriebswelle
- Einfache, beschädigungsfreie Montage des Antriebswellengelenks: Beschädigung der Verzahnungen von Gelenk und Welle werden bei der Montage des Antriebswellengelenks mit innenliegendem Sicherungsring vermieden
- Einfaches Fixieren der Feststellzange über dem Sicherungsring
- Beim Aufschlagen des Gelenks rutscht die Zange automatisch nach unten
- Für Antriebswellen aller Hersteller
- Einhandbedienung der Zange
- Keine weiteren Hilfswerkzeuge notwendig



### 15-teiliger Satz:

- Sicherungsring-Zange 1847-12
- 7 Halbschalen Paare:  $\varnothing$  19 · 21,4 · 22,3–23 · 23,8–24,6 · 26,2–26,9 · 28,5–29,2 · 30 mm

### Anwendungstipp:

- Passende Halbschalen (Wellendurchmesser) in Zange einsetzen
- Zange auf Verzahnung mit vormontierten Sicherungsring setzen und spannen
- Vorpositionierung des Gelenks durch konische Formgebung der Zange ermöglicht einfachere Einführung der Verzahnung ohne Beschädigungen.



## Halbschalen Paar

- Einfache, beschädigungsfreie Montage des Antriebswellengelenks an VW T5 · T6
- $\varnothing$  32,8 mm



Ergänzung für  
1847-12/15



Made in Germany  
1847-128/2  
EAN-No. 4000896242009

Made in Germany

1847-12/15

EAN-No. 4000896221288



## Doppel-Konus Radlagerwerkzeug Satz

- Demontage geschraubter Radlagereinheiten der 3. Generation in Kombination mit HAZET Schlagauszieher 1969-17
- Einsetzbar an Vorder- und Hinterachse
- Für VAG · FORD · MAZDA · TOYOTA · MITSUBISHI · AUDI A4 · A6 · VW Passat · ŠKODA Octavia · SEAT etc.
- In Weichschaum-Einlage

### 11-teiliger Satz:

- 1 x Spindel Gesamtlänge: 305 mm Außengewinde TR 20 x 3 Innengewinde M20 x 1,5
- 2 x Spindelmutter TR 20 x 3
- 2 x Kontermutter TR 20 x 3
- 6 x Konus



Made in Germany

4933-1/11

EAN-No. 4000896223022



## Schlagauszieher

- Schlaggewicht: 6 kg
- Anschlußgewinde: M20 x 1,5
- Gesamtlänge: 890 mm



1969-17

EAN-No. 4000896223015



## Antriebswellen Demontage / Montage Satz

12

- Trennen des Antriebswellengelenks und Einziehen der Welle durch die Radnabe mit nur einem Werkzeug
- Trennung des Antriebswellengelenks von der Welle mit Hilfe der Hülsen und Spindel in Verbindung mit z.B. HAZET Schlaghammer 4797-1 (nicht im Lieferumfang enthalten)
- Einziehen der Antriebswelle durch die Radnabe bei den Fahrzeugen, wo die Antriebswelle sehr schwergängig durch die Radnabe ziehbar ist
- Geeignet für alle Fahrzeugmarken
- Für Antriebswellen mit Außen- und Innengewinde

### 12-teiliger Satz:

- 2 Spindeln (M14, M16) zum Ziehen der Antriebswelle durch Radnabe oder zum Trennen des Gelenks von der Welle bei Gelenken mit Innengewinde
- 2 Hülsen zum Abstützen auf Radnabe
- 1 Spindelmutter
- 7 Gewindehülsen-Adapter:
  - M16 x 1,5 VAG, MAZDA
  - M18 x 1,5 Volvo, SUZUKI, OPEL
  - M20 x 1,5 MERCEDES-BENZ, VAG, MITSUBISHI, MAZDA
  - M22 x 1,5 FIAT, PSA, BMW, FORD, OPEL, HYUNDAI
  - M24 x 1,5 RENAULT, BMW, MERCEDES-BENZ, OPEL, MAZDA, HONDA, VAG
  - M27 x 1,5 PSA, BMW, FORD
  - M30 x 1,5 MERCEDES-BENZ, PSA, BMW



Made in Germany

4935-11/12

EAN-No. 4000896217434



## Schlag-Ausziehgerät

- M16 x 1,5
- Schlaggewicht: 1,8 kg
- Oberfläche: verzinkt (Cr6 frei)
- Länge: 460 mm



Geeignet für den Einsatz mit 4935-11/12



Made in Germany

4797-1

EAN-No. 4000896121175



## Stationärer Universal Federspanner Satz

### Innovatives Aufnahme- und Montagekonzept

- Schwenkbar in waagerechte oder senkrechte Arbeitsposition
- HAZET Empfehlung ergonomische Arbeitshöhe: Senkrecht einstellen, waagrecht betätigen
- Beschädigung an Dämpfern und Kopfplatten ausgeschlossen (keine Überlastungsmöglichkeit)
- Einfache, arretier- und fixierbare Federbeinaufnahme

### Hohe Sicherheit

- Durchgängig sichere Aufnahme der Kopfplatten
- Gewindebeschädigung der Kolbenstange ausgeschlossen
- Permanente Fixierung der Feder während gesamten Arbeitsvorgangs

### Investitions-Sicherheit – Nutzung vorhandener

#### Komponenten SYSTEM 4900

- Vorhandene Grundgeräte 4900-2 A und alle Spannplatten des Systems 4900 einsetzbar

- Einsatz zukünftiger Anwendungen gesichert

### Dokumentationsfähigkeit durch Skalierung

- Deutliche Zeitersparnis im Wiederholungsfall
- Feste Fixierung erübrigt Neueinstellung bei gleichem Federbein (links/ rechts)

### 4-teilig, Inhalt:

- Sicherheits Federspanner Grundgerät 4900-2A
- Grundträger 4903-1
- Universal Spannsteller, verstellbar 4903-2
- Universal Spannplatte, verstellbar, inklusive Sicherheits-Adapter 4903-3

Made in Germany

4903/4

EAN-No. 4000896180561



4903/4



4903/4 (W203)

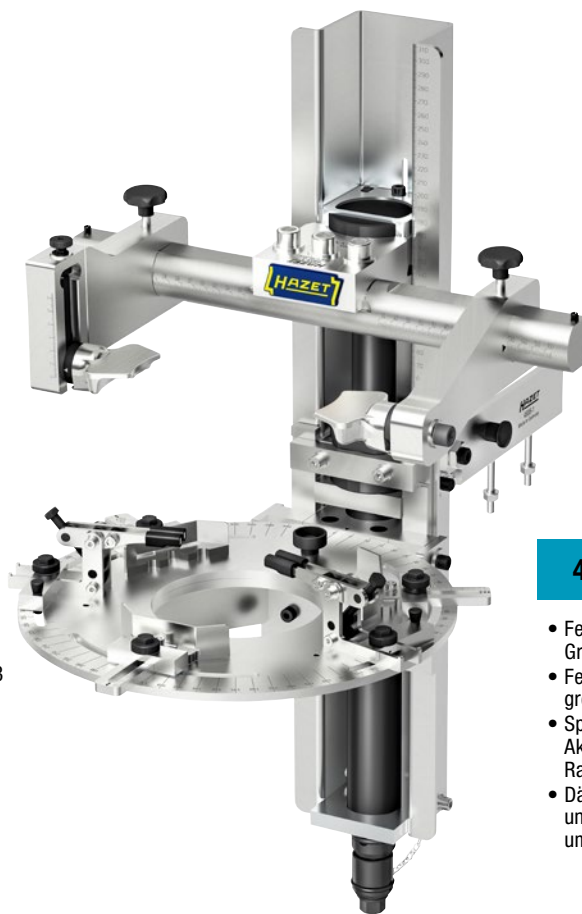

### 4 Schritte zum Erfolg:

- Federbein auf Spannsteller über Greifer und Bremsen fixieren
- Feder mit Universal Spannplatte greifen
- Spanner mit Umschaltknarre, Akkuschrauber oder Druckluft-Ratschenschrauber betätigen
- Dämpfer lastfrei demontieren und Neuen montieren (danach umgekehrte Reihenfolge)

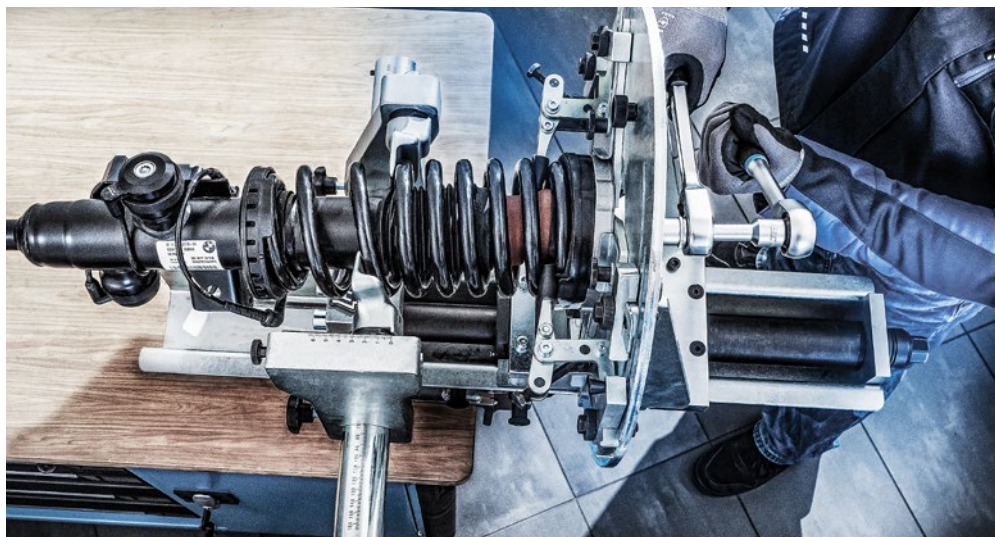

## Sicherheits Federspanner Satz

- Montage und Demontage der Schraubenfeder beim Stoßdämpferwechsel
- Schlagschraubertauglich
- Einsetzbar bei circa 100 verschiedenen Fahrzeugtypen
- Geschlossenes System – Wartungsfrei
- Variables System durch schnell auswechselbare Spannplatten-Paare
- Schraubstock-Klemmleiste
- Maximaler Spannweg: 309 mm

### 5-teilig, Inhalt:

- Grundträger 4900-2A
- 2 Spannplatten 4900-11
- 2 Spannplatten 4900-12

Made in Germany

4900-2A/5

EAN-No. 4000896086054



Anwendungs-berater



## Universal Innenfederspanner Satz

- Montage und Demontage der Schraubenfeder an der Hinterachse
- Pendel-Sechskant-Kopf für gleichmäßige Kraftverteilung mit integriertem Verdrehenschutz für obere Spannplatten
- Einseitiges Gegenhalten der Spindel durch oben angebrachten Sechskant, z.B. mit Ring-Maulschlüssel HAZET 600 N-13 möglich
- Aus- und Einbau von Federn mit kleinem Windungsabstand, z.B. beim MINI Cooper S (dritte Generation), VW Passat (B8)
- Verlängerung des Spannwegs auf 120 mm sowie Erhöhung der maximalen Belastung für steigende Fahrzeuggewichte (E- und Hybridfahrzeuge) für ein sicheres Arbeiten bis 31.000 N → Geprüft mit mindestens vierfacher Sicherheit gegen Bruch (GS-Zeichen geprüfte Sicherheit)
- 17° Schwenkwinkel der Spannplatten gewährleistet nun die Demontage von C-förmigen (gebogenen) Federn, z.B. beim AUDI A4 (B9), VW Golf 7
- Innen- und Außenführung der Spannplatten verhindert Herausrutschen der Feder
- Alle Spannplatten inklusive mehrfach verwendbaren, auswechselbaren Kunststoff-Schutzauflagen

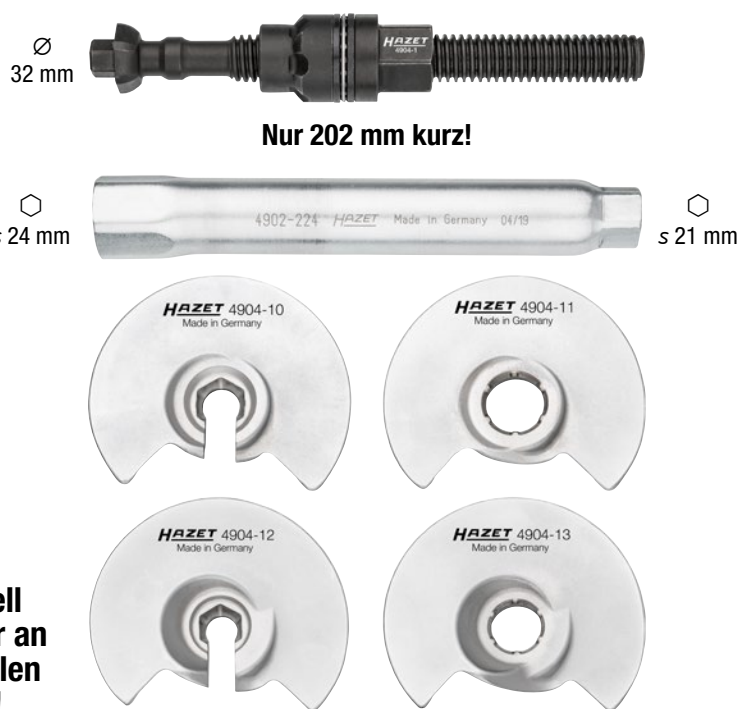

**Universell einsetzbar an nahezu allen PKW's!**

### 6-teiliger Satz, Inhalt:

- 1 Innenfederspanner 4904-1
- 1 Spannplatte 4904-10 · Spannweite 64 – 115 mm
- 1 Spannplatte 4904-11 · Spannweite 64 – 115 mm
- 1 Spannplatte 4904-12 · Spannweite 79,5 – 133 mm
- 1 Spannplatte 4904-13 · Spannweite 79,5 – 133 mm
- 1 Rohr-Doppelsteckschlüssel 4902-224 · s 24 mm



Made in Germany

4904/6

EAN-No. 4000896238897



### Highlights:

- Ein-Mann Bedienung
- Entfallen zeitaufwändiger Arbeiten bei den meisten Feder-Demontagen:
- Ausbau von Achsteilen überflüssig
- Achsvermessung nicht mehr notwendig
- Demontage und Montage in jeweils wenigen Minuten pro Seite
- Kompakte Bauweise ermöglicht den Federwechsel mit erheblicher Zeitersparnis



## Abstützvorrichtung

- Verhindert unerwünschtes Hochziehen des Fahrwerks während des Federspannprozesses
- Universell einsetzbar an fast allen Fahrzeugen – Hilfreich an Fahrzeugen mit Mehrlenker-Achse
- Schutzauflagen verhindern Beschädigung der Fahrzeugteile
- Erleichtert Ausbau der Hinterachsfedern
- Sicherheit: Sichtkette erinnert an Ausbau des Werkzeugs
- Verwendung in Verbindung mit Universal Innenfederspanner Satz 4904/6
- Spannungsbereich: 80 – 127 mm
- Druckstück-Durchmesser: 30 mm
- Länge der Kette: 750 mm

**Ergänzung zu 4904/6**

Made in Germany

4912-6

EAN-No. 4000896238835



## Universal Spreizer

- Universeller Einsatz durch großen Spreizbereich 5 – 11.5 mm
- Aufweiten von Federbein- und Tragelenkaufnahmen (zur Trennung des Federbeins vom Radlagergehäuse)
- Optimierte Endanschläge mit Sichtfenster
- Antrieb mit 1/4" Aufnahme zur Überlastsicherung
- Robuste, verstärkte Ausführung
- Kompakte Bauweise
- Für Handbetätigung
- Maße: L 60 x H 30 x T 24 mm



Made in Germany

4912-5N

EAN-No. 4000896249312



Großen Spreizbereich  
5 – 11.5 mm



6.3 1/4"

Sichtfenster zur Kontrolle des Spreizbereiches von 5 – 11.5 mm



Jetzt mit Einlauffase zum optimierten Einführen des Spreizers in den Achsschenkel!

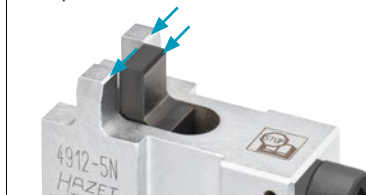

Gegenhalten mit  $\leq 17$  mm möglich

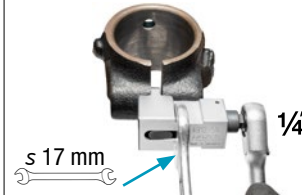

## 1/2" Spezial Schraubendreher-Steckschlüsseleinsatz Satz

- Betätigung der Radlagerverschraubung im Aluminium-Gehäuse bei **AUDI** und **VW** Fahrzeugen sowie **SEAT** und **SKODA**
- Ermöglicht Lösen der Radlagerverschraubung ohne Ausbau der Antriebswelle und Kugelgelenk – Zeitersparnis: ca. 35 Min.
- Verjüngung am Schaft ermöglicht das Vorbeikommen am Antriebswellengelenk
- Ideal für beengte Bauraumverhältnisse
- Klinge mit TiN-Beschichtung
- 2 Längen verfügbar für 4-Lenker Achse und McPherson Federbeine
- Abtrieb: Innen Vielzahn Profil XZN M12
- Für Handbetätigung

Made in Germany

2584-12/2

EAN-No. 4000896252640

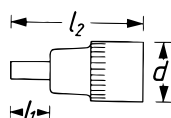

$l_1$ mm	$l_2$ mm	$d$ mm
41	74	23

$l_1$ mm	$l_2$ mm	$d$ mm
81	114	23



12.9 1/2"

2

TiN

Kurze Ausführung



Lange Ausführung



## 3/8" Antriebswellen Schraubendreher-Steckschlüsseleinsatz

- Betätigung der Steckwelle bei **AUDI** und **VW** Fahrzeugen sowie **SEAT** und **SKODA**
- Lösen und Festziehen der Befestigungsschrauben am Hitzeschutzblech beim Ausbau der Antriebswelle
- Universell einzusetzen bei tiefliegenden Verschraubungen
- Auch bei Getriebeinstandsetzung verwendbar
- Drehmomentgesteuerter Schraubanzug z.B. mit HAZET 5110-3CT möglich (Herstellerangaben beachten)
- Extralange Ausführung
- Abtrieb: Innen Sechskant Profil
- Für Handbetätigung

S 6 mm

Made in Germany

2584LG-1A

EAN-No. 4000896252817

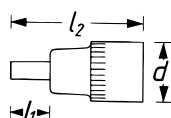

$l_1$ mm	$l_2$ mm	$d$ mm
332	359	19



10 3/8"

10 3/8"





### Bit Schlagschraubendreher Satz

23

- Betätigen von festsitzenden Schraubverbindungen durch Schlag
- Bis 80 Nm Löse- bzw. Anzugs-Drehmoment
- Kein Strom, Druckluft oder andere Hilfsmittel nötig



2272/23N

EAN-No. 4000896192687



### Klebschlag-Hämmer

- Anbringen von Zierleisten, Arbeiten an Dachreling, sowie für Sattler- und Polsterarbeiten



1959-2

EAN-No. 4000896102259



- Gummikörper 70 x 70 mm



1959-3

EAN-No. 4000896008728



- Gummikörper 70 x 140 mm



1959-4

EAN-No. 4000896127221



- Ohne Streifenbildung
- Weißer Gummikörper 70 x 140 mm

### Pol- und Batterieklemmen-Reinigungsbürste

- Reinigen der Batteriepole und -klemmen



4650-4

EAN-No. 4000896022038



### Achsmanschetten Spann-Zange

- Montage von Hytelachsmanschetten und speziellen Edelstahlklemmen mit vorgegebenen Drehmoment-Anzugswerten in Verbindung z.B. mit Drehmoment-Schlüssel HAZET 6110-1CT
- Für VW, AUDI, SEAT, ŠKODA, OPEL, FORD usw.



10 3/8

Made in Germany

HAZET No.	Bezeichnung	EAN-No. 4000896 +
1847	Achsmanschetten Spann-Zange	050918
1847/3	Achsmanschetten Spann-Zange 1847 mit Wechselbacken 90° (1847-090/2)	206902



### Stethoskop



2151

EAN-No. 4000896013043



### Schlauchschellen-Zangen



- Spannbereich: 35 mm
- Länge: 206 mm

Made in Germany

798-3

EAN-No. 4000896102433



- Spannbereich: 40 mm
- Länge: 210 mm

Made in Germany

798-5

EAN-No. 4000896031955

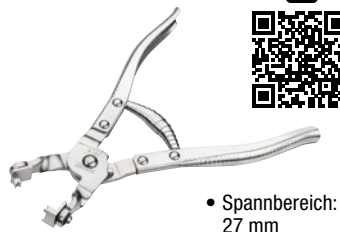

- Spannbereich: 27 mm
- Länge: 192 mm

Made in Germany

798-13

EAN-No. 4000896155248



- Spannbereich: 40 mm
- Länge: 210 mm

Made in Germany

798-17

EAN-No. 4000896186068



### Zylinderkopf Dichtigkeits-Prüfgerät

3

Inhalt:

- Tester 4793-1
- Reaktionsflüssigkeit (250 ml) 4793-2
- Spüflüssigkeit (250 ml) 4793-3



Made in Germany

4793/3

EAN-No. 4000896076192



### Muttersprenger, mechanisch

- Sprengen von Muttern der Güteklasse 5 und 6



Made in Germany

HAZET No.	SW mm	EAN-No. 4000896 +
847-0410A	1 – 17	139903
847-1027A	17 – 24	139910



Assistent®



Über  
30% mehr  
Schubladentiefe!

163D-10/30

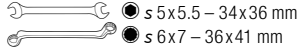

163D-9/42

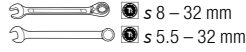

163D-7/24

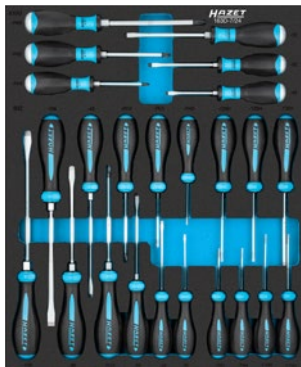

163D-6/53

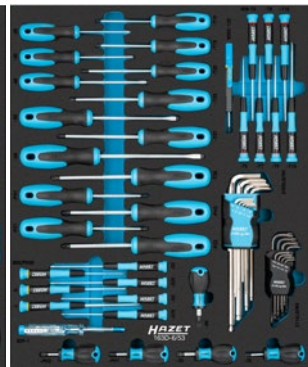

163D-11/11



163D-8/13

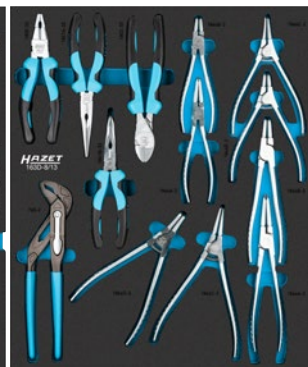

179NXXL-8D/619  
EAN-No. 4000896245185

619



Das Werkzeug

179NXXL-8D inkl.:

- ▶ 616 Profi-Werkzeugen
- ▶ Seitliche Tür
- ▶ Steckdosenleiste



163D-1/148



163D-2/103

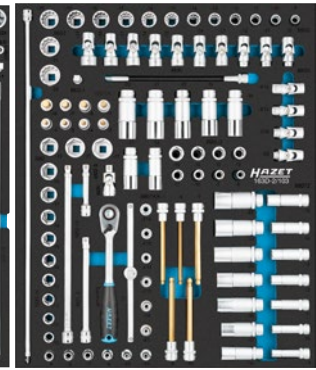

Inklusive

HiPer

6.3 1/4

10 3/8

12.5 1/2

163D-3/94

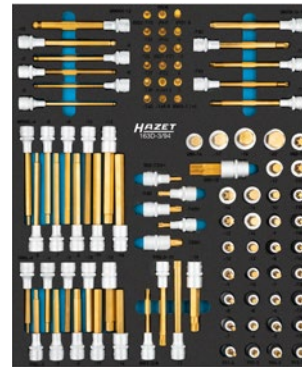

163D-4/44

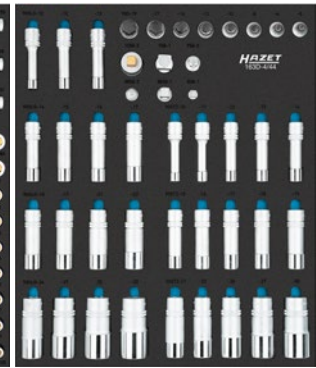
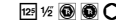

163D-5/24

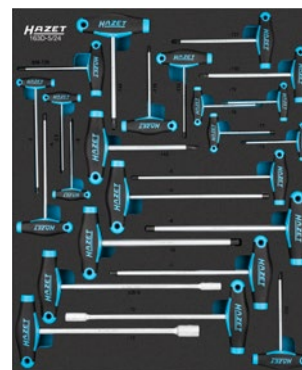

163D-12/30



Ihr HAZET-Fachhändler

